

10.03.2026

**WÖSTMANN**<sup>®</sup>  
M A R K E N M Ö B E L

## MONTAGE



GERNE SONDERANFERTIGUNGEN | 305 TAGE IM JAHR | SERVICE RUNDUM

In Ihren Verkaufszeiten bietet Ihnen unser Team jede Unterstützung.

werktags von 8.00 bis 19.00 Uhr | Samstags von 10.00 bis 17.00 Uhr  
+49 (0) 5241 5044-0 | [info@woestmann.info](mailto:info@woestmann.info)

# WM 2620

WM Wöstmann Markenmöbel GmbH & Co. KG | Kolbeplatz 10 | 33330 Güterloh

Bei Maßen und Preisen sind Irrtümer vorbehalten. Technische Änderungen vorbehalten.

# INHALTSANGABE

KAPITEL	SEITE
Wichtige Hinweise / Pflegehinweise	3 - 4
Konfigurationsbeispiele	5 - 7
Zubehör LED-Beleuchtung	8
Schaltkreise	9
LED-Beleuchtungen Leistungsangaben	10 - 12
Gleitermontage	13
Wandbefestigung	14 - 15
Wandmontage Hängeelemente	16 - 19
Wandmontage Aufsatz-Paneelelemente	20 - 22
Montage Einlegeböden	23
Einstellen Türen	24
Einstellen Klappen	25
Einstellen Schubkästen	26
Notizen	27

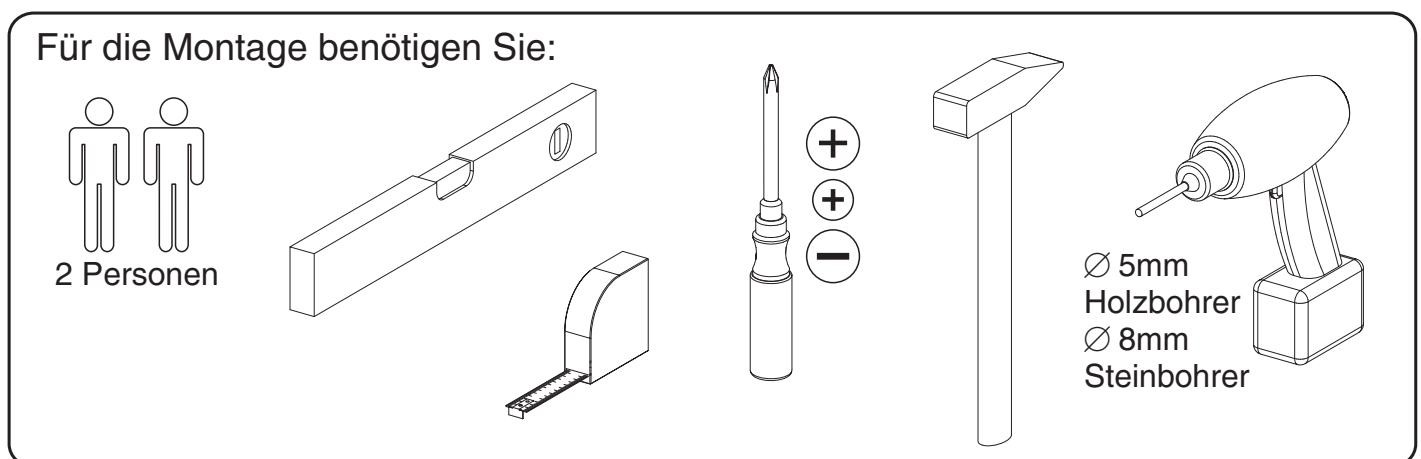
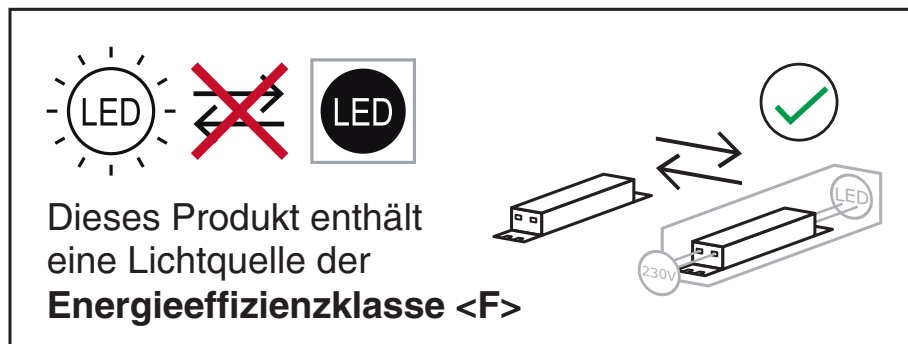

# WICHTIGE HINWEISE

Liebe Kundin, lieber Kunde,

herzlichen Glückwunsch; Sie haben sich für ein qualitativ hochwertiges Möbelstück entschieden. Beachten Sie bitte die nachfolgenden Hinweise, die zur sachgerechten Nutzung des neuen Möbels erforderlich sind. Diese Anleitung bitte aufbewahren.

- Bitte lesen Sie diese Montageanweisung vor der Montage Ihrer Möbel aufmerksam durch, um dementsprechend nach den Montageschritten zu verfahren. Wir können für Ihre Montagefehler leider keine Haftung übernehmen.
- Sachgerechter Transport, Aufbau, Anschluss und Einweisung durch autorisiertes Fachpersonal garantieren Ihnen den hohen Gebrauchs- und Funktionsnutzen. Einwandfreie Möbelfunktionen sind nur bei lot- bzw. waagerechter Aufstellung und exakten Beschlageinstellungen gewährleistet.
- Legen Sie bitte die Möbelteile auf einen weichen Untergrund - so vermeiden Sie Kratzer!

## MONTAGEHINWEISE

- Verwenden Sie bitte nur die beigelegten Beschläge bzw. Einzelteile entsprechend den vorgesehenen Montageschritten.
- Alle Standelemente müssen zwingend als Kippsicherung mit der Wand laut den Anweisungen der Montageanleitung befestigt werden! Nicht an der Wand befestigte Elemente kippen beim Öffnen der Türen oder Herausziehen der Schubladen nach vorne. Beachten Sie dieses auch während der Montage! *Bei nicht vorschriftsmäßiger und/ oder fachmännischer Montage wird bei Personen- und/ oder Sachschäden keine Haftung übernommen.*
- Das mitgelieferte Wandbefestigungsmaterial ist ausschließlich für festes/ massives Mauerwerk geeignet. Sollte anderes Wandmaterial, z.B. Leichtbauwände vorhanden sein, bitte unbedingt sachgerechtes Befestigungsmaterial verwenden.
- Die Beschlagtechnik der Scharnier-, Führungs-, Schließ-, Selbsteinzugs- und Dämpfungssysteme ist wartungsfrei. Nach Veränderungen des fachgerechten Montagezustandes besteht die Sorgfaltspflicht der Nachjustierung.
- Werden Betriebs-, Bedienungs- oder Wartungsanweisungen nicht befolgt, Änderungen an den Produkten vorgenommen, Teile ausgewechselt oder Verbrauchsmaterialien verwendet, die nicht den Originalspezifikationen entsprechen, entfällt jegliche Gewährleistung.

## ELEKTRONISCHE SICHERHEIT

- Elektronische Bauteile sind nach den gültigen Normen von VDE, CE, MM gefertigt; es gelten die relevanten Einbauvorschriften, Sicherheitshinweise und Bedienungsanweisungen der Gerätehersteller. Die von eingesetzten LED-Leuchtmittel sind fest verbaut und nicht austauschbar, aber diese Leuchtmittel sind sehr sparsam und haben eine sehr lange Lebensdauer. Bitte immer auch beim Anschließen der LED-Beleuchtungen die maximale Trafo-Leistung (Überlastung des Trafos) beachten. Die LED-Beleuchtungen dürfen nicht zugestellt/ zugehängt werden (Hitzestau vermeiden).
- Dieses Produkt enthält Lichtquellen der **Energieeffizienzklasse F**.

## ALLGEMEINE INFOS

- Die von uns eingesetzten Lacke und Beizen entsprechen den Anforderungen der DIN EN71 Teil 3 (Migration bestimmter Elemente - Sicherheit von Kinderspielzeug).
- Grundsätzlich sollten alle Verschmutzungen und Flüssigkeiten (z.B. Getränke) sofort mit einem leicht feuchten Tuch abgewischt werden. Vermeiden Sie Spülmittel mit bleichenden Zusätzen wie z.B. Zitrone und verwenden Sie keine Flüssigreiniger, Putzmittel oder Scheuerpulver, da diese die Oberfläche beschädigen könnten.
- Glasflächen nur mit heißem Wasser befeuchteten Lappen reinigen. Keine Haushalts-, Glasreiniger oder Spülmittel verwenden!

# PFLEGE- UND GEBRAUCHSANWEISUNG

## **Massivholz und Lack-Markenmöbel**

Unsere Möbel zeichnen sich nicht nur durch ihre Qualität, sondern auch durch ihre äußerst leichte Handhabung in der Pflege aus. Damit Sie lange Jahre Freude an Ihren neuen Möbeln haben, geben wir Ihnen nachfolgend einige praktische Hinweise zur Pflege der neuen Möbel.

### **[Oberflächenpflege Massivholz- und Lackoberfläche]**

Unsere Massivholz- und Lackoberflächen sind äußerst pflegeleicht. Wir empfehlen Ihnen, die Oberfläche nur mit einem weichen Staubtuch oder einem leicht feuchten Tuch zu reinigen. Verwenden Sie bitte keine Mikrofasertücher oder Schmutzradierer, die feinste Partikel enthalten und so die Oberfläche Ihrer Möbel beschädigen könnten. Verwenden Sie außerdem keine Möbelpflegemittel oder Scheuermittel, die die Oberfläche angreifen könnten. Farbveränderungen und Fleckenbildung könnten die Folge sein.

Die Möbel benötigen keine besondere Pflege und auch keine Nachbehandlung. Die Oberfläche ist für den täglichen Gebrauch geeignet und bedarf auf Dauer keiner zusätzlichen Behandlung. Grundsätzlich sollten alle Verschmutzungen und Flüssigkeiten (z.B. Getränke) sofort mit einem leicht feuchten Tuch abgewischt werden. Vermeiden Sie Spülmittel mit bleichenden Zusätzen wie z.B. Zitrone und verwenden Sie keine Flüssigreiniger, Putzmittel oder Scheuerpulver, da diese die Oberfläche beschädigen könnten.

### **[Raumklima]**

Ein ideales Raumklima für Mensch und Inventar besteht bei einer Raumtemperatur von 19 - 23°C sowie einer Luftfeuchtigkeit von 45 - 55%. Für Massivholz-Möbel ist das ideale Raumklima von hoher Bedeutung. Holz ist ein natürlicher Werkstoff, der ständig Feuchtigkeit - je nach Feuchtigkeitsgehalt der Raumluft - aufnimmt und wieder abgibt. Werden die Möbel über längere Zeit einer höheren oder niedrigeren Luftfeuchtigkeit ausgesetzt, „wächst“ oder „schrumpft“ das Holz, es verzieht sich verstärkt und Risse können sich bilden. Besonders bei Neubauten ist auf die Luftfeuchtigkeit zu achten und diese ggf. durch entsprechendes Lüften zu senken. Wir empfehlen deshalb ein Thermometer und einen Hygrometer zu nutzen, damit Sie lange Freude an Ihren Möbeln haben.

### **[Lichteinwirkung]**

Sonnenlicht und auch Kunstlicht verändert die Oberfläche und bleicht die Farbe des Holzes aus. Je nach Holzart und Lichtbefall können die Möbel heller oder dunkler werden. Eine absolute Lichteinheit gibt es nicht, deshalb sollten Sie Ihre Möbel möglichst keiner direkten oder starken Sonneneinstrahlung aussetzen.

### **[Massivholz - ein Unikat der Natur]**

Das Einmalige und Faszinierende an massivem Holz ist, dass jedes verarbeitete Teil in Wuchs und Struktur ein anderes Erscheinungsbild aufweist. Feine Äste, Verwachsungen und Einläufe zeugen von der Ursprünglichkeit des Holzes. Keine Tür, kein Schubkasten und keine Seite gleicht der anderen; jedes Möbel ist ein Unikat, so wie es in der Natur nur einmal gewachsen ist.

### **[Toleranzen]**

Auch bei industriell hergestellten Möbeln entsteht vieles in Handarbeit. Für sämtliche Arten der Herstellung gilt: Toleranzen (Abweichungen) bei Möbeln sind fertigungstechnisch nicht zu vermeiden. Die Angaben sind grundsätzlich ungefähre Maße. Liegen die Abweichungen in Farbe, Maßen und Struktur innerhalb der nationalen und internationalen Norm, liegt kein Sachmangel vor. Vielmehr handelt es sich dabei um eine „warentypische Eigenschaft“ (Quelle: RAL GZ 430).

**Wir bedanken uns für Ihre Aufmerksamkeit und wünschen Ihnen viel Freude an Ihrem Wöstmann Markenmöbel.**

# KONFIGURATIONSBEISPIELE

## KOMBI 0005 | SPIEGELSEITIG 0105

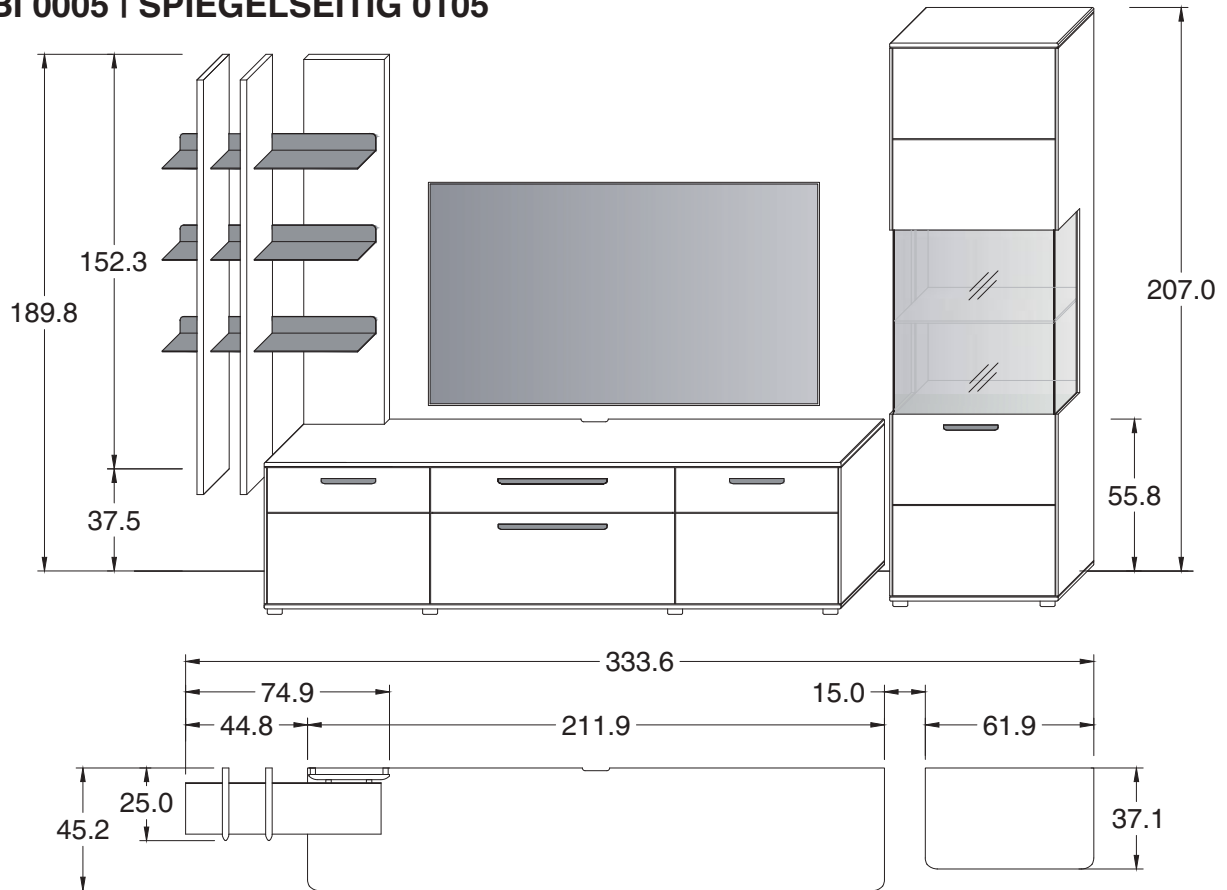

B 333,6 x H 189,8 / 207,0 x T 45,2

## KOMBI 0007 | SPIEGELSEITIG 0107

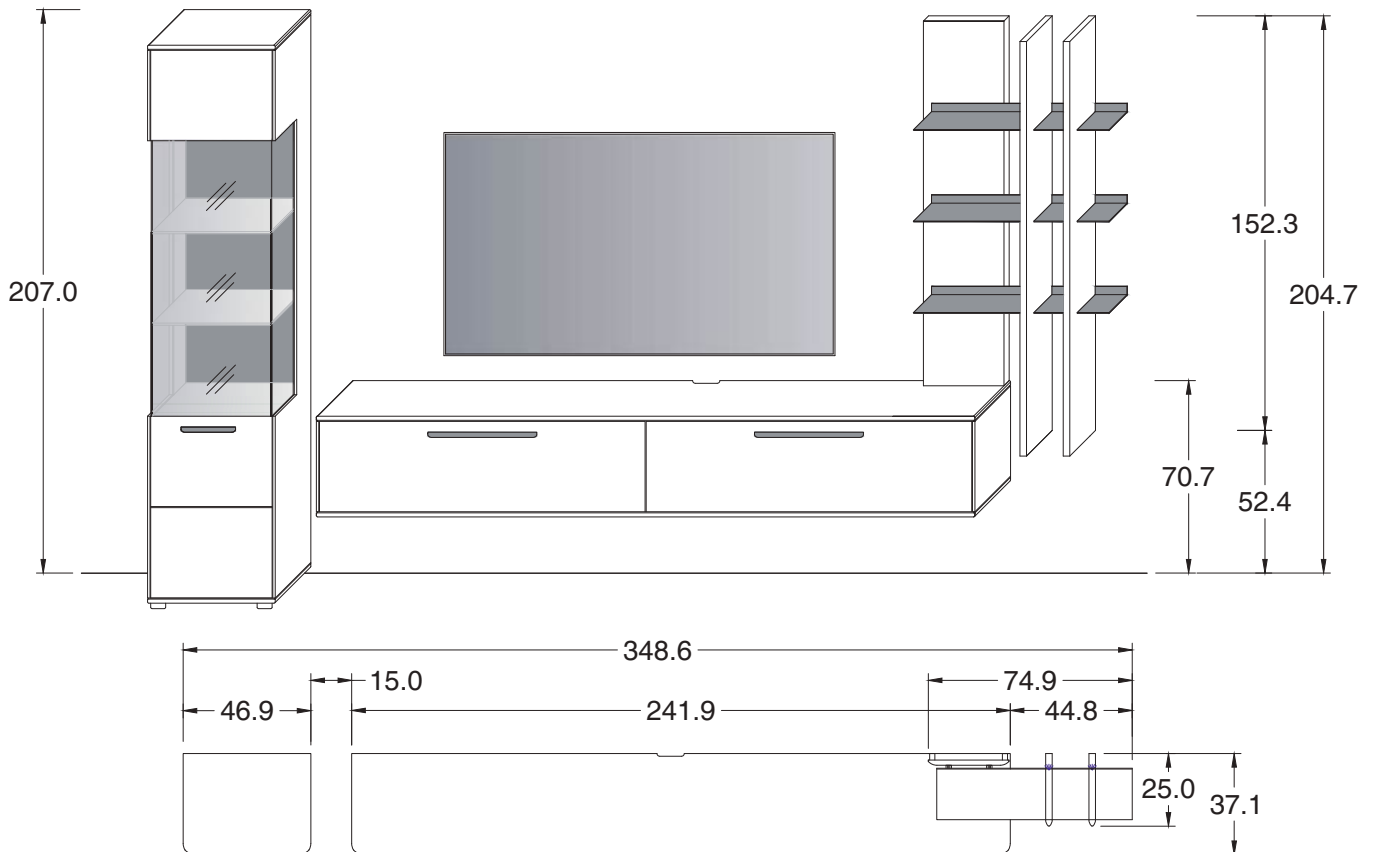

B 348,6 x H 207,0 / 204,7 x T 37,1

# KONFIGURATIONSBEISPIELE

## KOMBI 0008 | SPIEGELSEITIG 0108

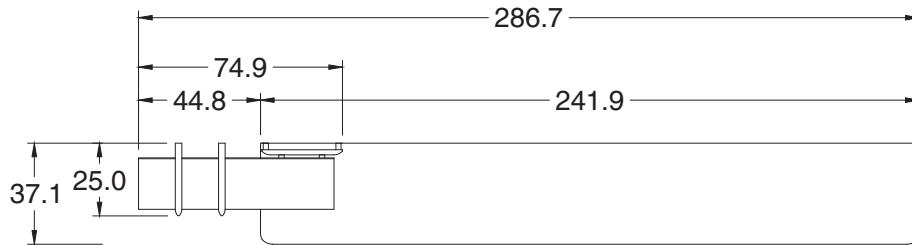
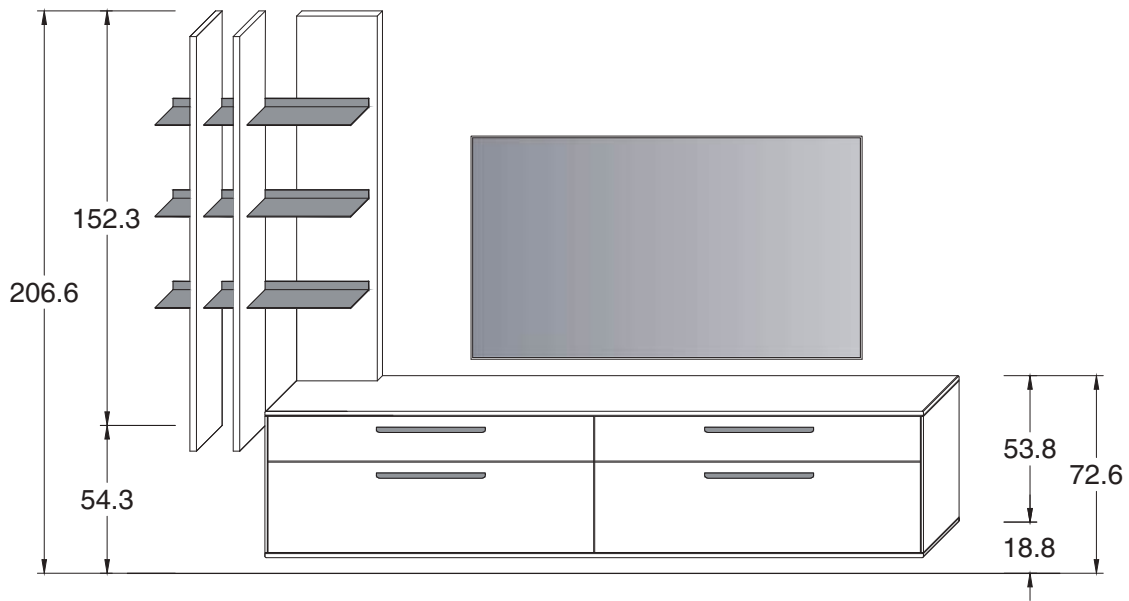

B 286,7 x H 206,6 x T 37,1

## KOMBI 0009 | SPIEGELSEITIG 0109

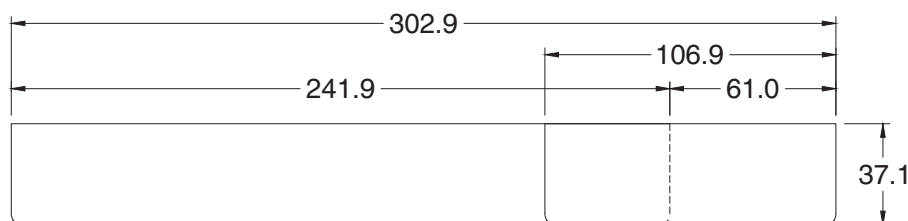
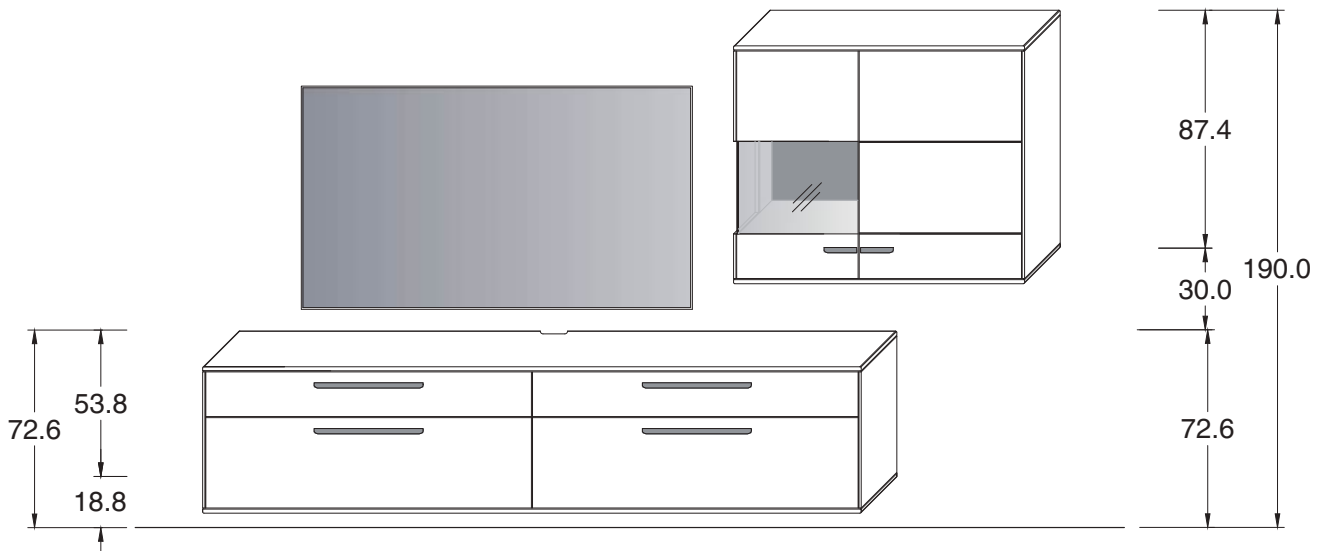

B 302,9 x H 190,0 x T 37,1

# KONFIGURATIONSBEISPIELE

## KOMBI 0010 | SPIEGELSEITIG 0110

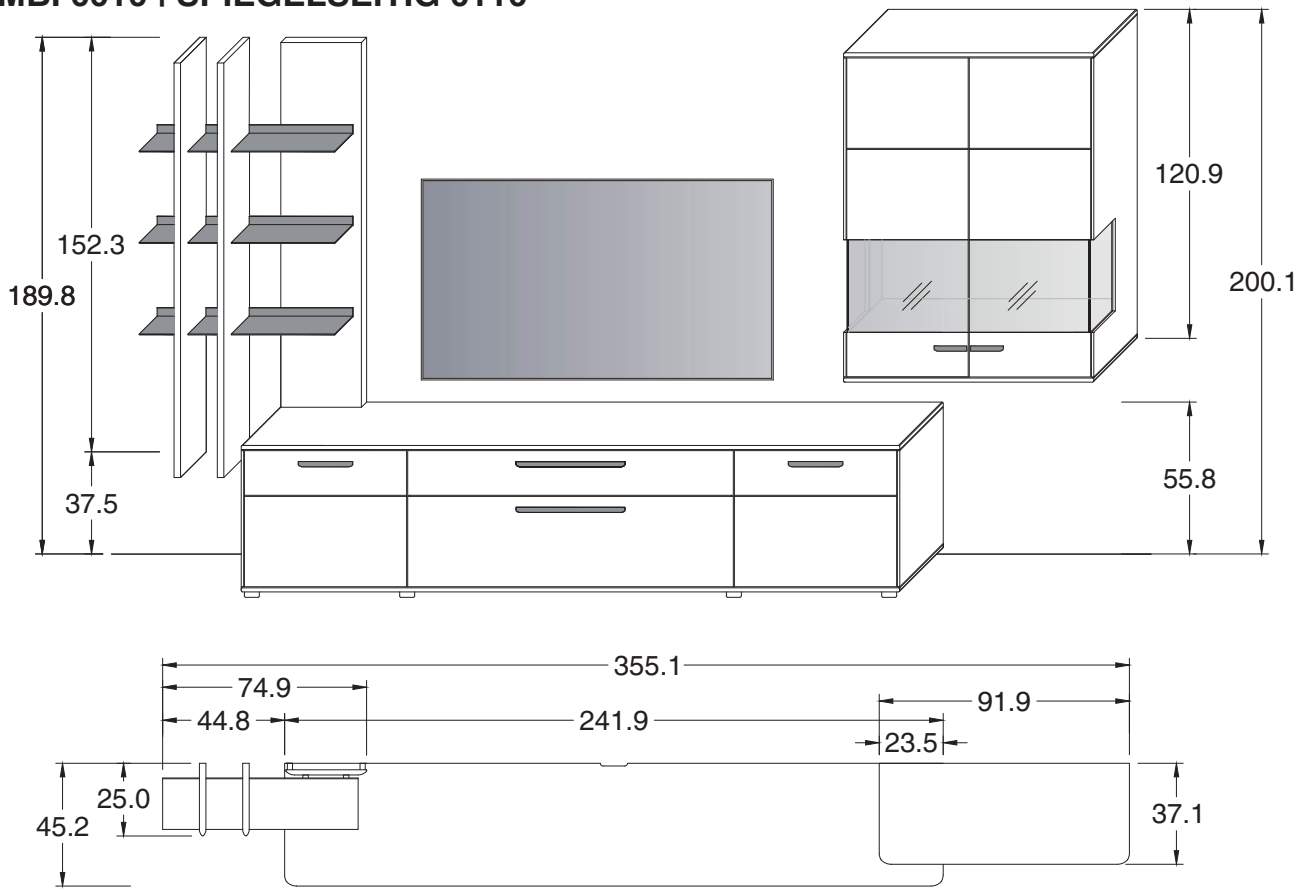

B 355,1 x H 189,8 / 200,1 x T 45,2

## KOMBI 0011 | SPIEGELSEITIG 0111

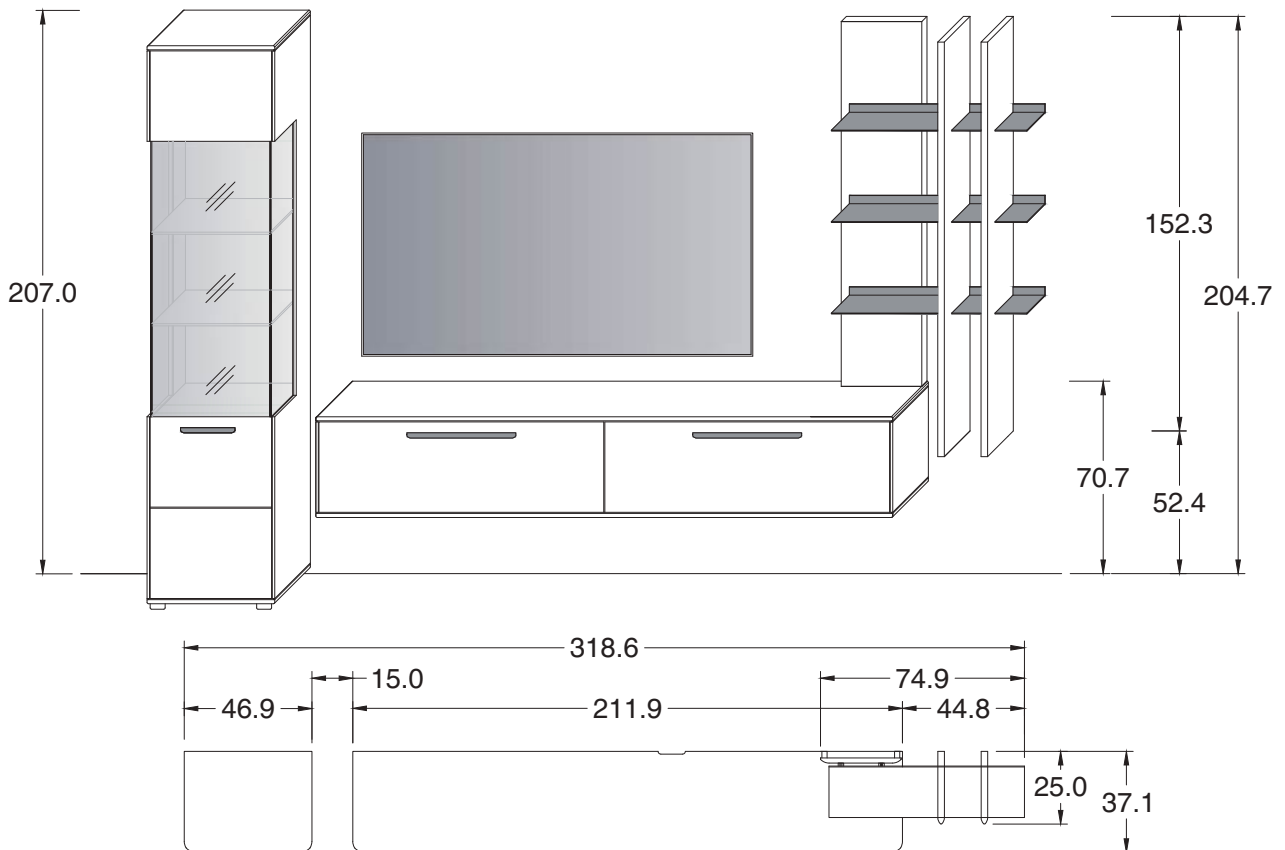

B 318,6 x H 207,0 / 204,7 x T 37,1

# ZUBEHÖR LED-BELEUCHTUNG

LED-Trafo mit Schalter  
max. 1.25A  
15 Watt

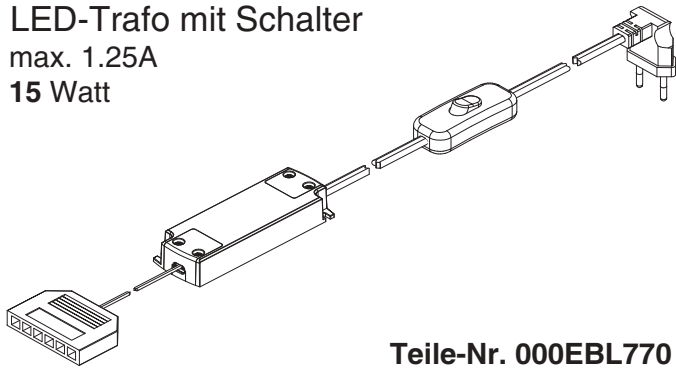

Teile-Nr. 000EBL770

LED-Trafo mit Schalter  
max. 2.5A  
30 Watt

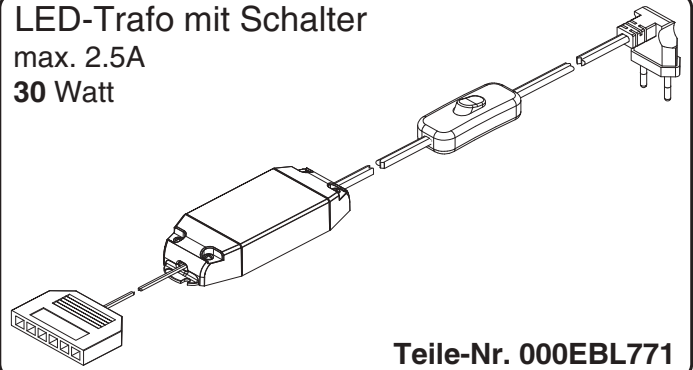

Teile-Nr. 000EBL771

LED-Trafo mit Schalter  
max. 5.0A  
60 Watt

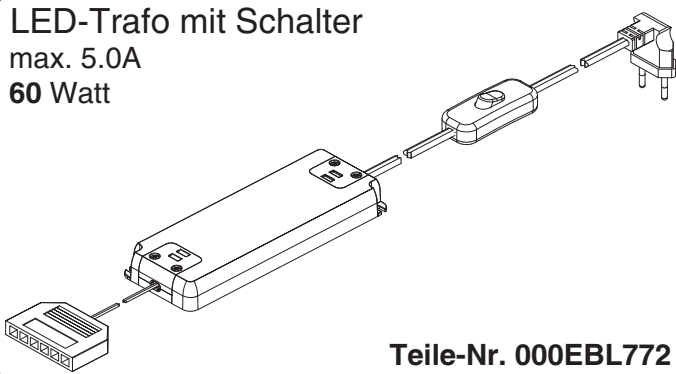

Teile-Nr. 000EBL772

2-Kanal-Funkdimmer  
60 Watt

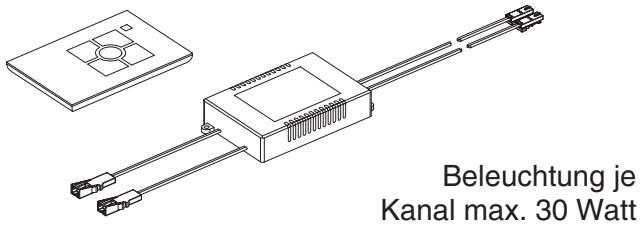

Beleuchtung je  
Kanal max. 30 Watt

Teile-Nr. 000EBL796

4-Kanal-Funkdimmer  
60 Watt

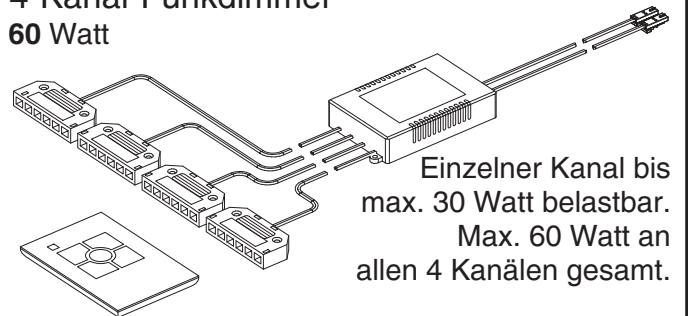

Einzelner Kanal bis  
max. 30 Watt belastbar.  
Max. 60 Watt an  
allen 4 Kanälen gesamt.

Teile-Nr. 000EBL797

LED-6-fach Verteiler

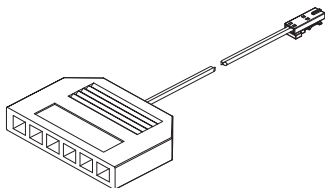

Teile-Nr. 000EBL794

LED-1fach-Verlängerung



000EBL795 (weiß)  
Teile-Nr. 000EBL791S (schwarz)

# SCHALTKREISE

## ÜBERSICHT DER MÖGLICHEN SCHALTKREISE

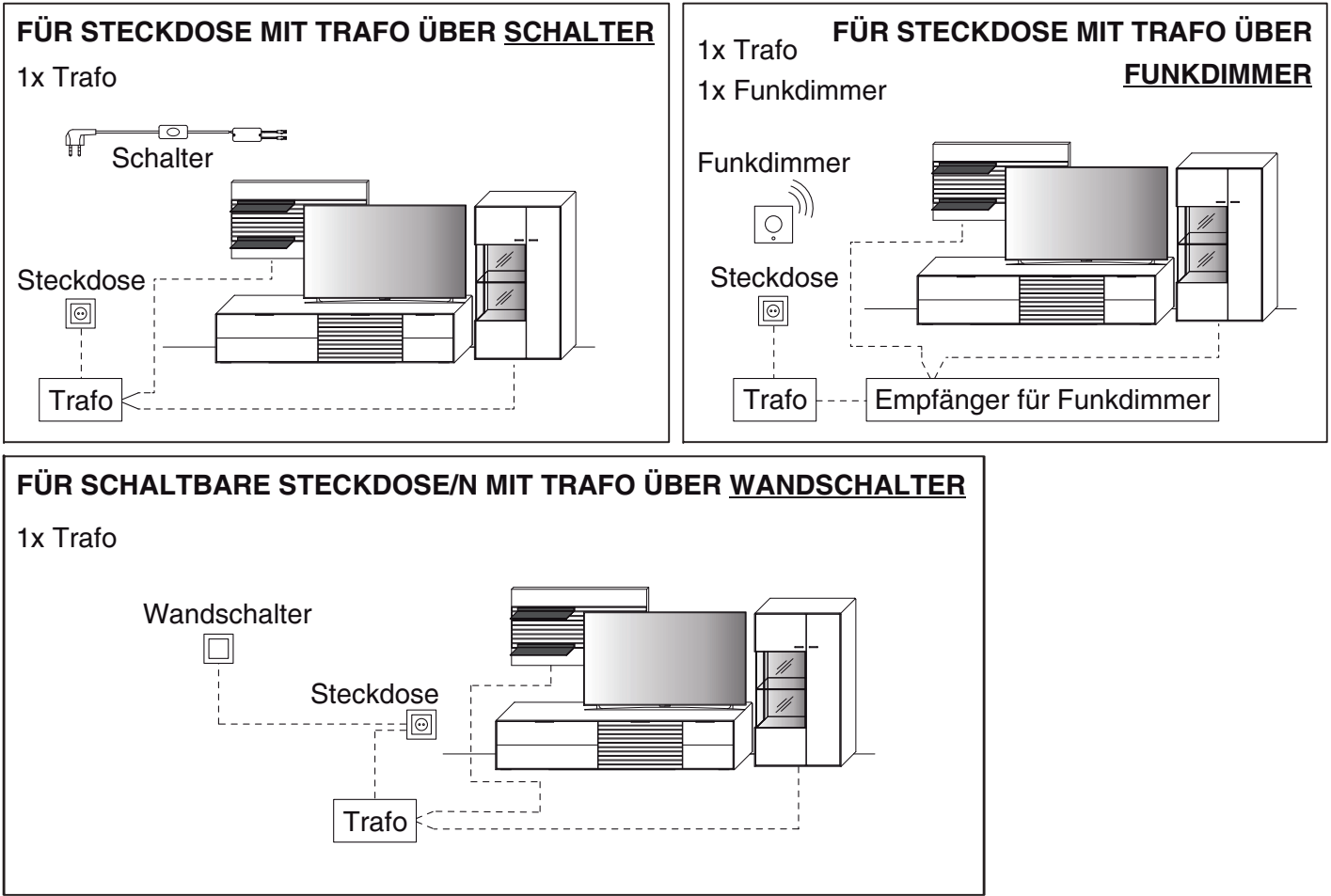

**TRAFU INKL. SCHALTER MIT STECKER**

Beleuchtung direkt oder Funkdimmer

max. 15,0 W	Art.-Nr. <b>000EBL770</b>
max. 30,0 W	Art.-Nr. <b>000EBL771</b>
max. 60,0 W	Art.-Nr. <b>000EBL772</b>

**2-KANAL-FUNKDIMMER**  
(zur Lichtstärkenregulierung)

Je Trafo einen Funkdimmer verwenden!

Beleuchtung je Kanal max. 30 Watt

max. 60,0 W Art.-Nr. **000EBL796**

**4-KANAL FUNKDIMMER**  
Funkempfänger inkl. Funkdimmer zur Einzelschaltung der Beleuchtung für bis zu 4 Beleuchtungs-Sets.

Hinweis: Bitte bei der Auswahl des Funkdimmers unbedingt auf die benötigte Gesamt-Wattleistung achten!  
Hierbei ist zu berücksichtigen, dass von allen gewünschten Typen mit LED-Beleuchtung die Watt-Angaben zu addieren sind.

Einzelner Kanal bis max. 30 Watt belastbar.  
Maximal 60 Watt an allen 4 Kanälen gesamt.

(max. 60,0 W) Art.-Nr. **000EBL797**

# LED-BELEUCHTUNG (ZUBEHÖR)



**Beim Anschließen der Beleuchtung(en) immer die maximale Trafo-Leistung beachten!**  
 (Bei blinkender Beleuchtung ist die Trafo-Leistung überschritten!)

1 LED-Ambiente-Beleuchtung

3 LED-Rückwand-Beleuchtung

2 LED-Unterboden-Beleuchtung

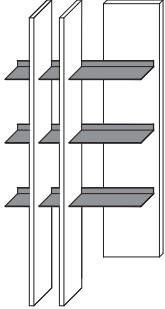
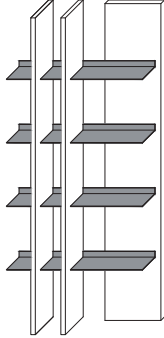
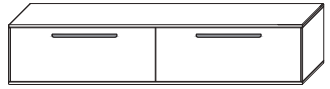
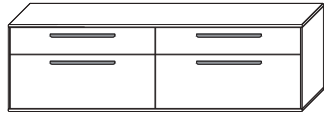
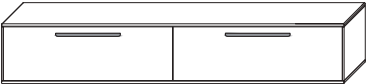
4 LED-Fach-Beleuchtung

Type 8373 8374 		Type 8473 8474 		Type 11835 	
Type 11855 		Type 11135 		Type 11435 	
<b>1</b>	11,8 Watt	<b>1</b>	13,0 Watt	<b>2</b>	8,8 Watt

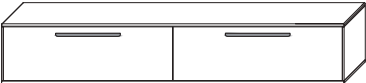
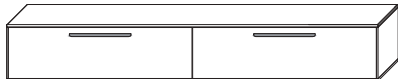
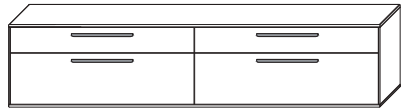
Type 11135 		Type 11435 		Type 11455 	
<b>2</b>	10,3 Watt	<b>2</b>	11,8 Watt	<b>2</b>	11,8 Watt

# LED-BELEUCHTUNG (ZUBEHÖR)

**Beim Anschließen der Beleuchtung(en) immer die maximale Trafo-Leistung beachten!**  
 (Bei blinkender Beleuchtung ist die Trafo-Leistung überschritten!)

1 LED-Ambiente-Beleuchtung

3 LED-Rückwand-Beleuchtung

2 LED-Unterboden-Beleuchtung

4 LED-Fach-Beleuchtung

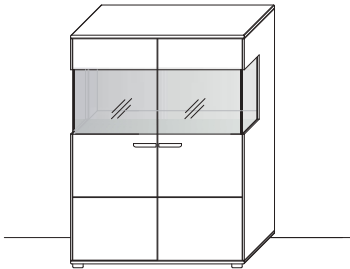
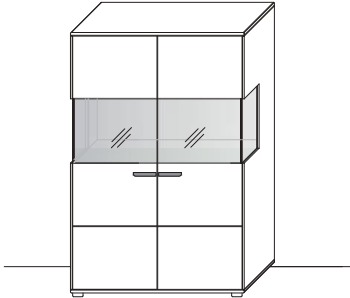
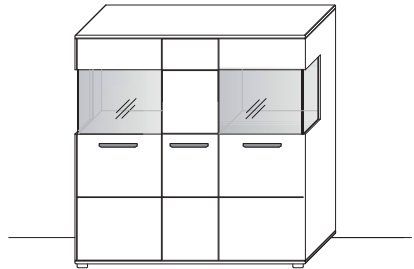
Type 3940  		Type 4940  		Type 3240  	
<b>3</b>	4,3 Watt	<b>3</b>	4,3 Watt	<b>3</b>	6,4 Watt

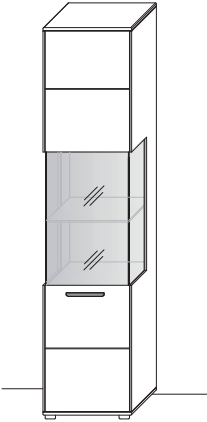
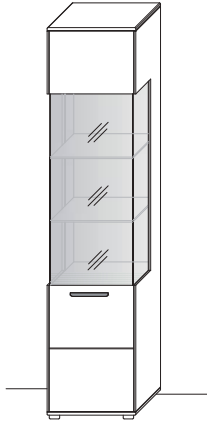
Type 6423 6424  		Type 6443 6444  	
<b>3</b>	6,6 Watt	<b>3</b>	10,0 Watt

# LED-BELEUCHTUNG (ZUBEHÖR)

**Beim Anschließen der Beleuchtung(en) immer die maximale Trafo-Leistung beachten!**  
 (Bei blinkender Beleuchtung ist die Trafo-Leistung überschritten!)

1 LED-Ambiente-Beleuchtung

3 LED-Rückwand-Beleuchtung

2 LED-Unterboden-Beleuchtung

4 LED-Fach-Beleuchtung

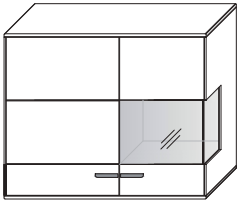
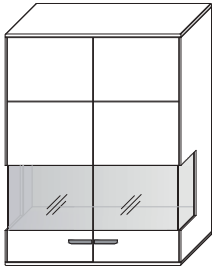
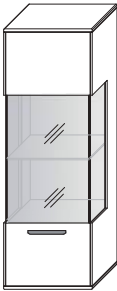
Type 12133 12134		Type 13930		Type 14423 14424	
					
<b>2</b>	5,0 Watt	<b>2</b>	4,3 Watt	<b>3</b>	6,6 Watt
<b>3</b>	3,2 Watt	<b>3</b>	4,3 Watt		

# STANDELEMENTE MIT GLEITER

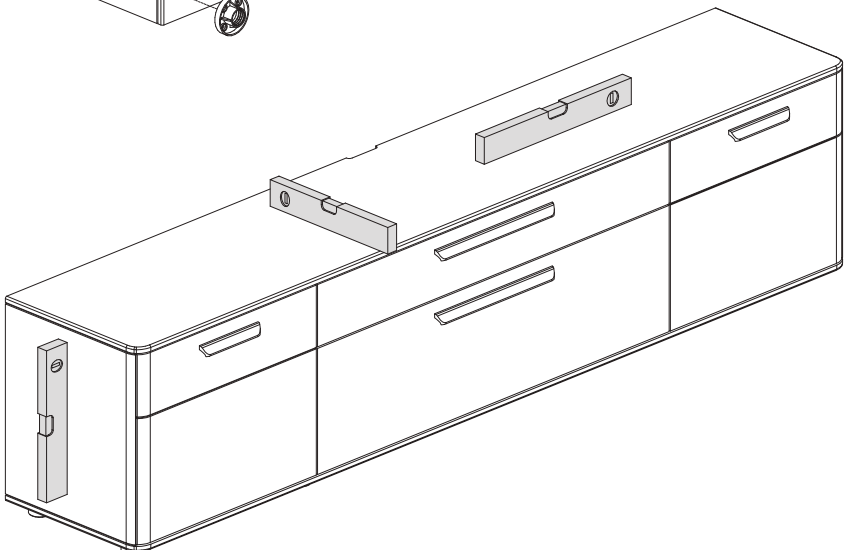
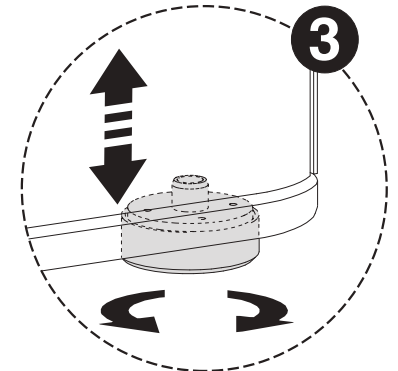
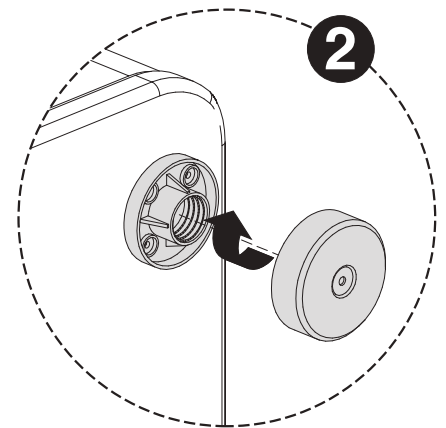
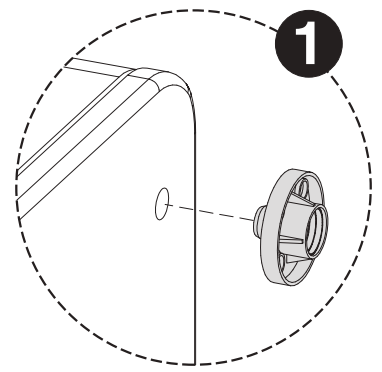
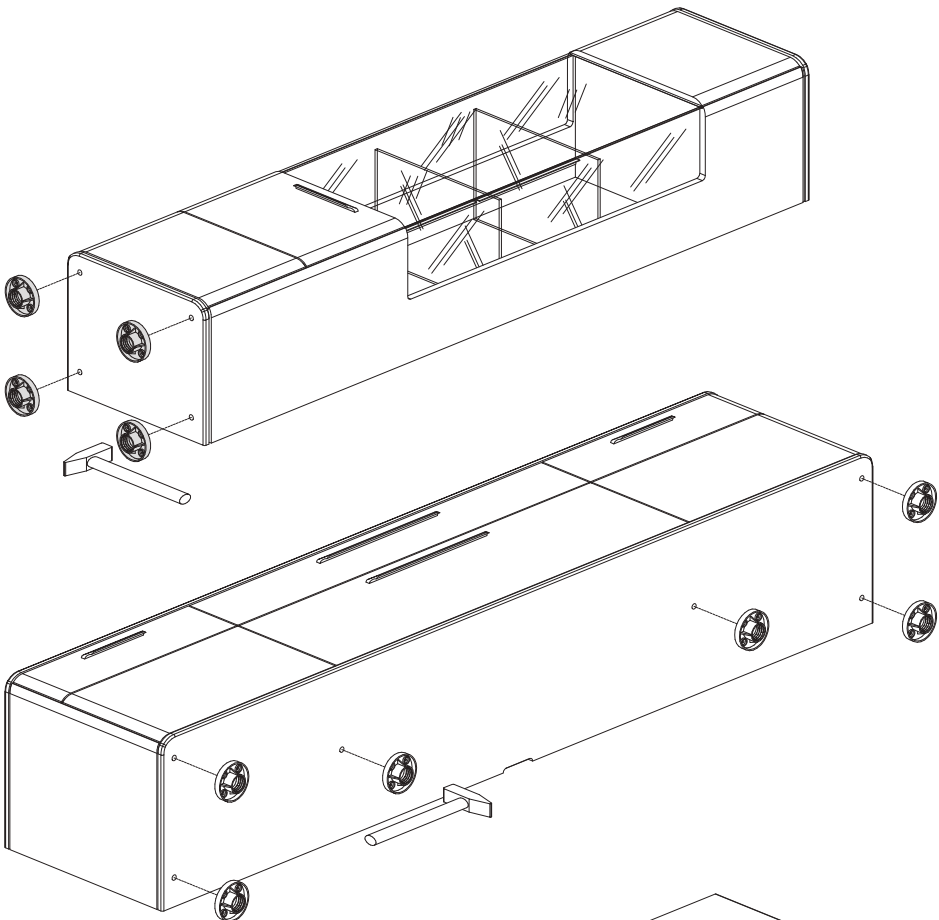
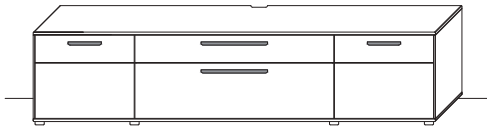
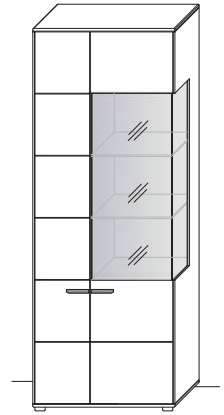
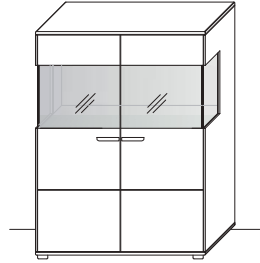
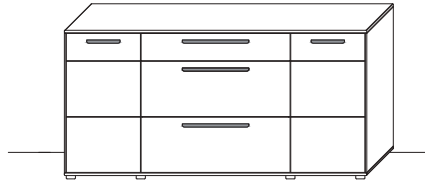
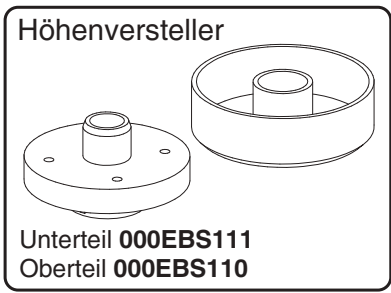

# WANDBEFESTIGUNG

## ⚠ Sicherheitsrelevanter Arbeitsschritt ⚠

Befestigungsmaterial für Sideboards, Highboards und Zeilenschränke mit einer Tiefe von 37,1cm und 45,2cm

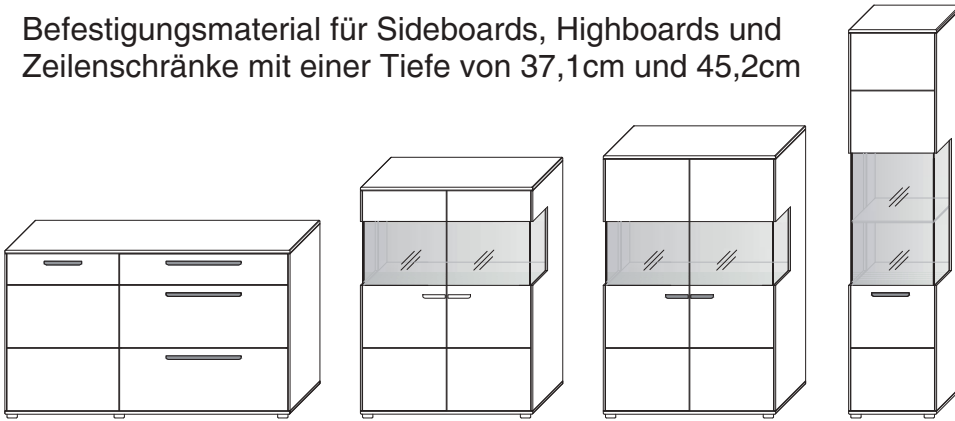

Teile-Nr. 80BB9999

Panheadschraube

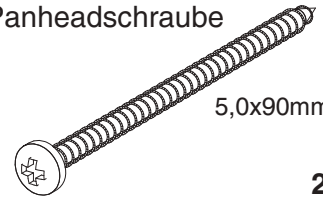

5,0x90mm

2x

Wanddübel

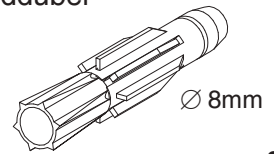

∅ 8mm

2x

- 1** Jeweils links und rechts ein 5-6mm Loch wie dargestellt vorsichtig durch die Rückwand bohren

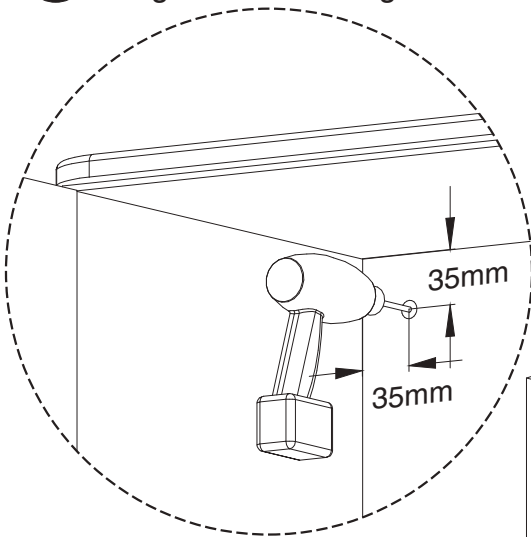

- 2** Den Schrank an die Wand montieren

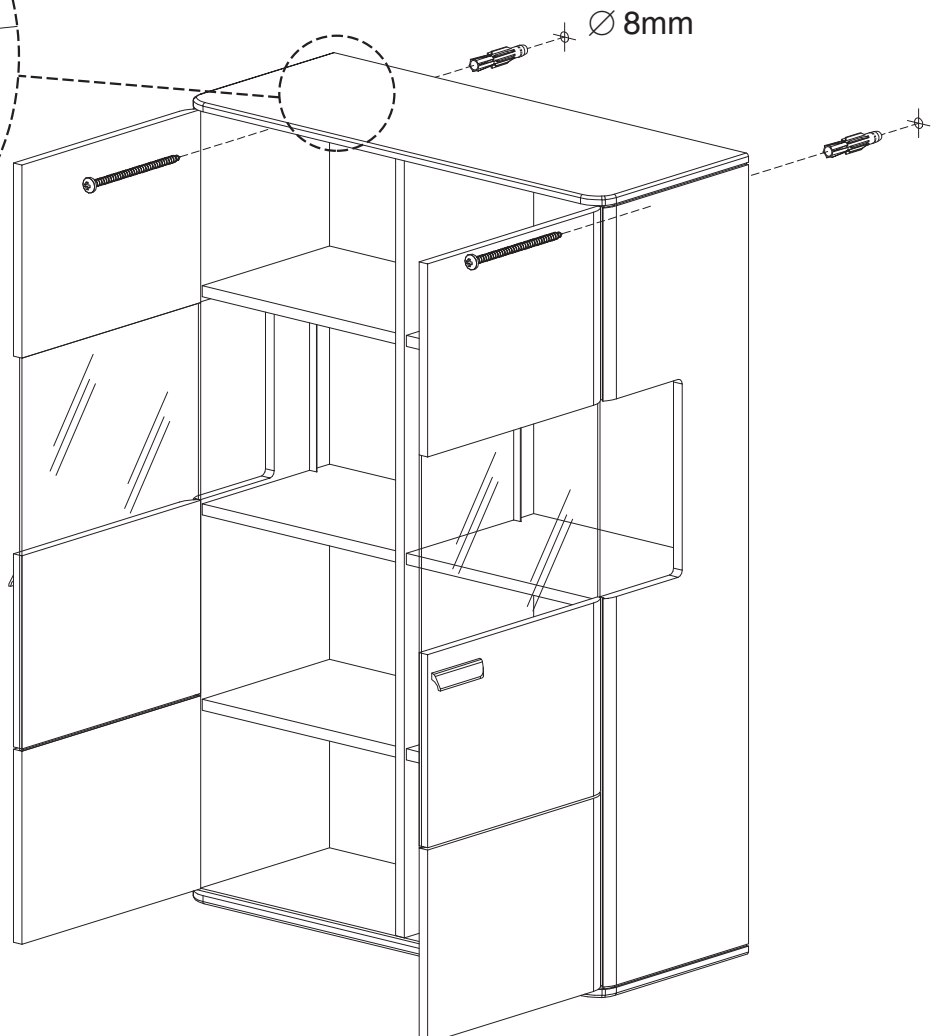

**ACHTUNG KIPPGEFAHR!**  
Den Schrank immer an der  
Wand mit zwei Kipp-  
sicherungen befestigen!

# WANDBEFESTIGUNG

## ! Sicherheitsrelevanter Arbeitsschritt !

Befestigungsmaterial  
für Lowboards mit  
einer Tiefe von 45,2cm

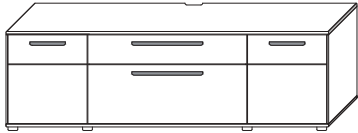

Teile-Nr. 00EBB906

Panheadschraube

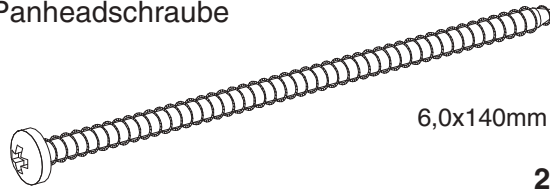

6,0x140mm

2x

Wanddübel

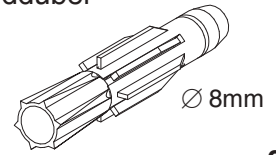

∅ 8mm

2x

**1** Jeweils links und rechts ein 5-6mm Loch wie dargestellt vorsichtig durch die Rückwand bohren

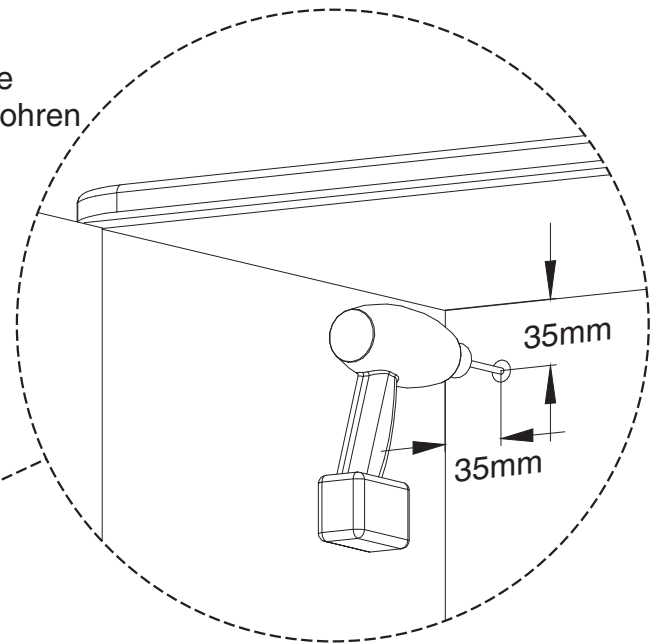

**2** Das Low-/ Highboard an die Wand montieren

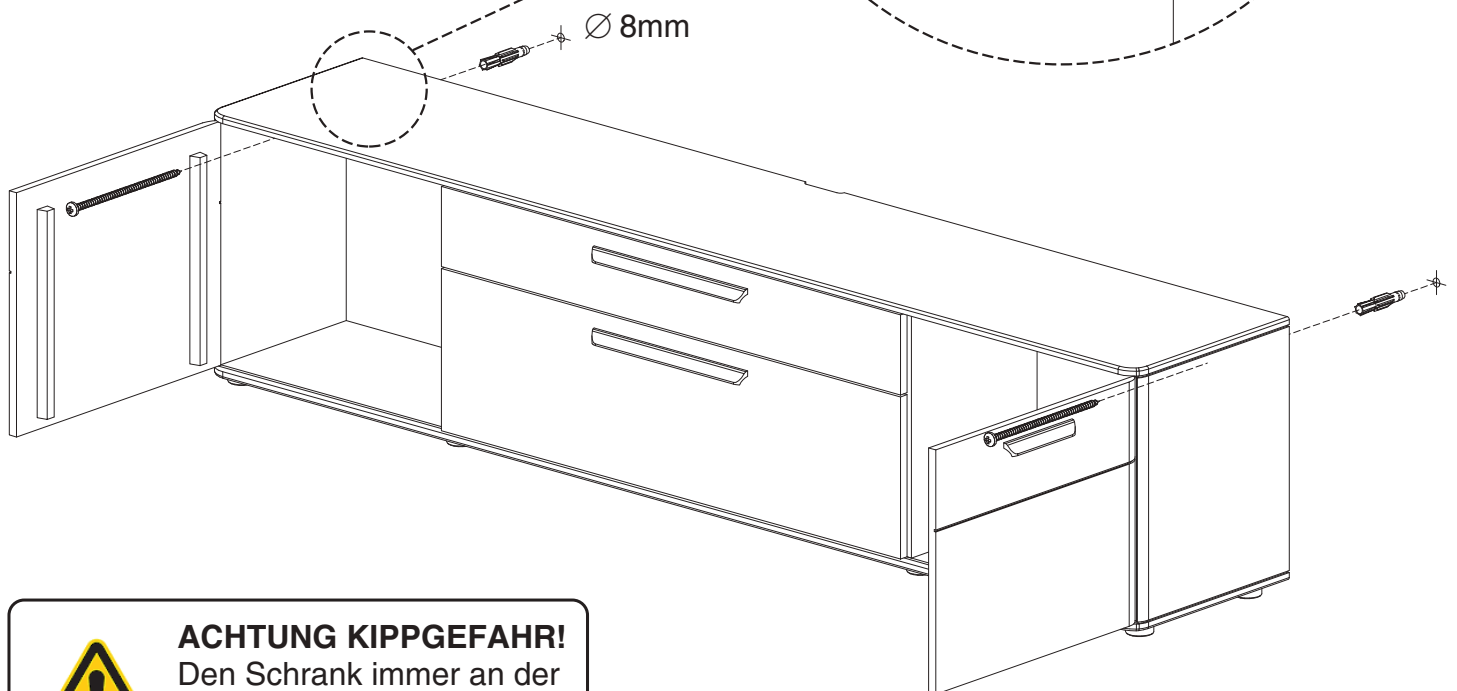

**ACHTUNG KIPPGEFAHR!**  
Den Schrank immer an der  
Wand mit zwei Kipp-  
sicherungen befestigen!

# WANDMONTAGE HÄNGEELEMENTE

Das mitgelieferte Wandbefestigungsmaterial ist ausschließlich für festes/ massives Mauerwerk geeignet. Bei anderen Wandbeschaffenheiten (z.B. Leichtbauwände) unbedingt sachgerechte Befestigungsmittel verwenden!

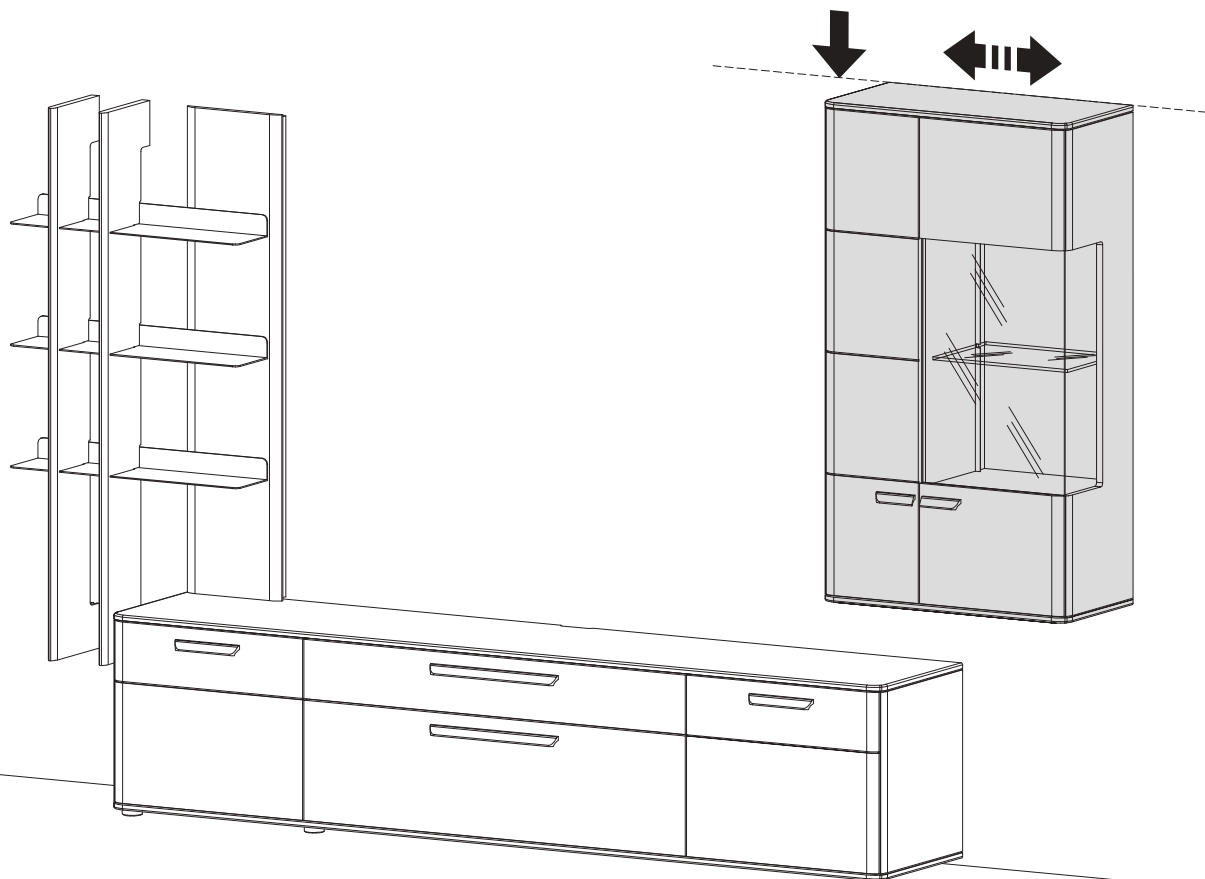
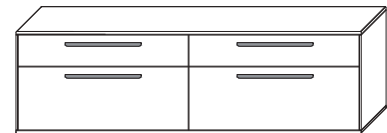
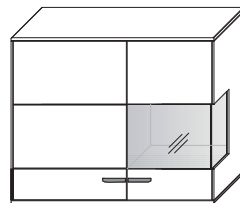
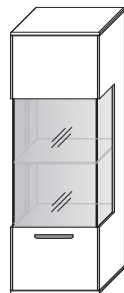
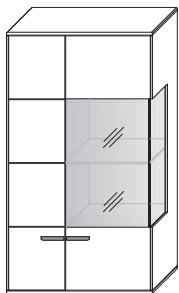
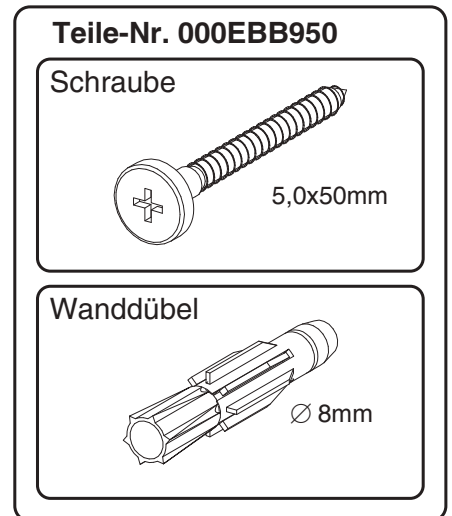
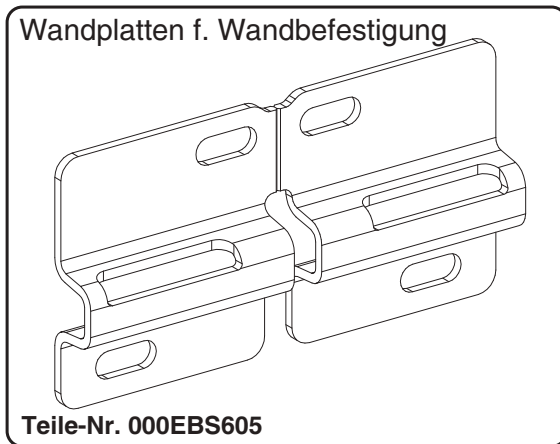

**1** Ermitteln Sie die Höhe und die Position in der Breite des Hängeelementes (Oberkante Korpus). Alternativ übernehmen Sie die Standardwerte der Vorschlagswände (siehe Seiten 5 - 7)

# WANDMONTAGE HÄNGEELEMENTE

- 2** Die Maße für die zu bohrenden Löcher an der Wand anzeichnen

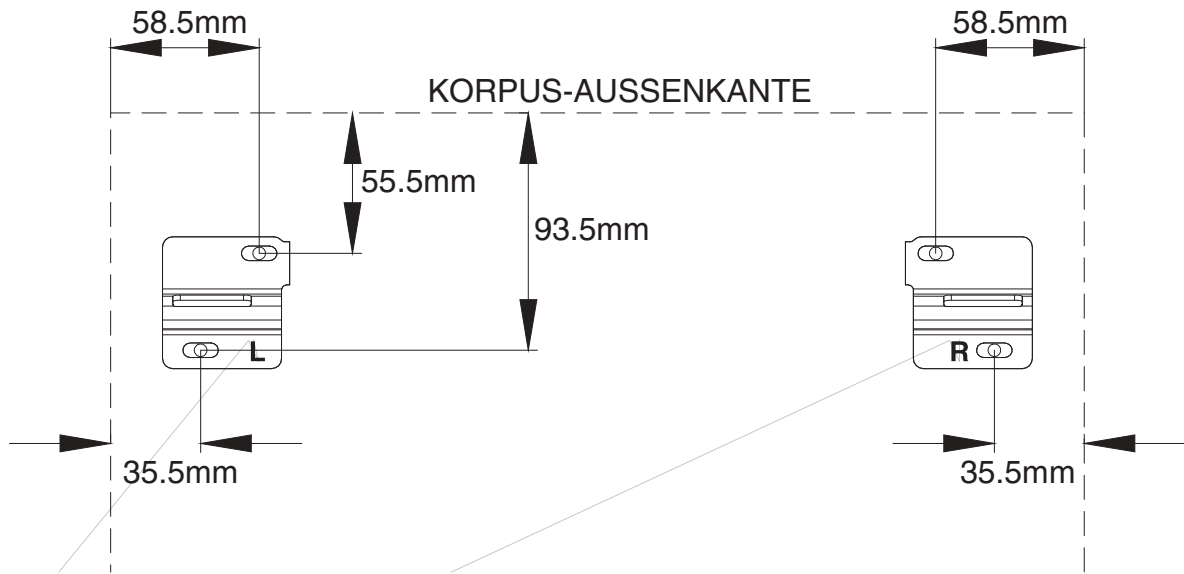

- 3** Bei breiteren Hängeelementen wird ein dritter Aufhängebeschlag eingesetzt. Hier durch Anhalten und Messen das Maß ermitteln.

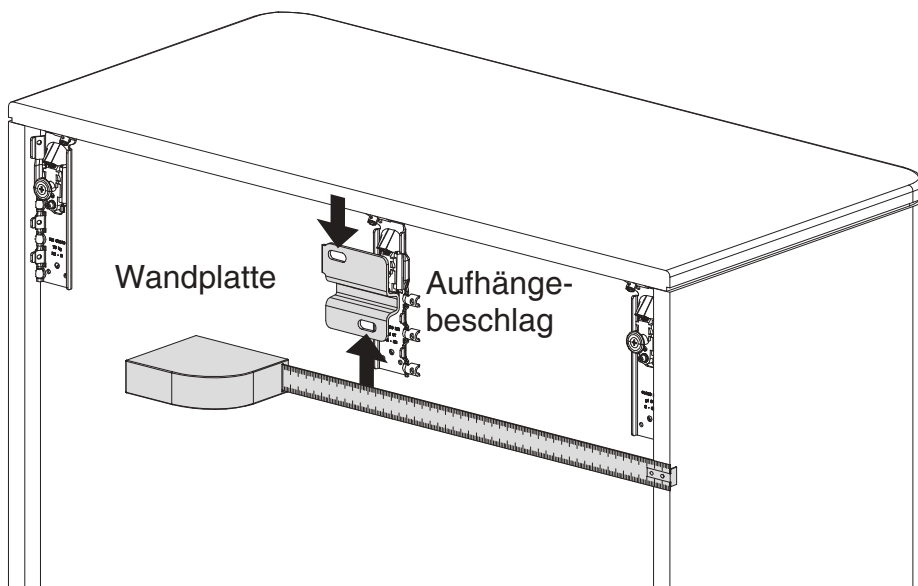

- 4** Die Wandplatten auseinander brechen

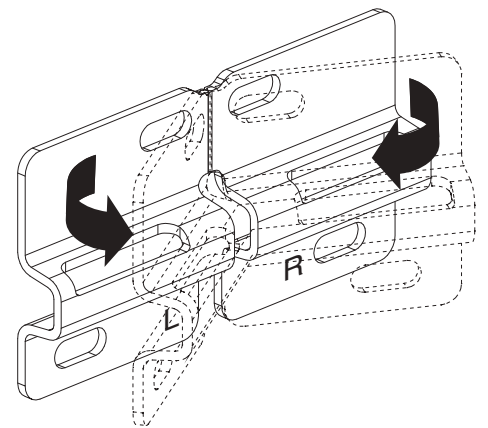

- 5** Die Wandplatte an die Wand montieren

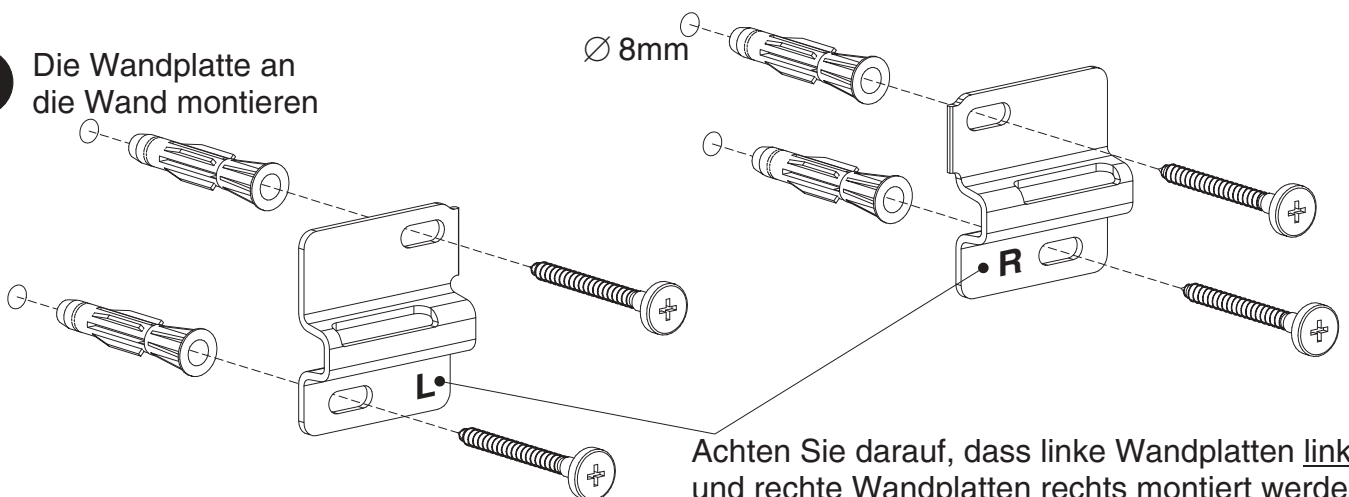

Achten Sie darauf, dass linke Wandplatten links und rechte Wandplatten rechts montiert werden!

# WANDMONTAGE HÄNGEELEMENTE

## 6 Den Hängeschrank vorbereiten

Die obere Schraube auf mittlere Einstellung drehen

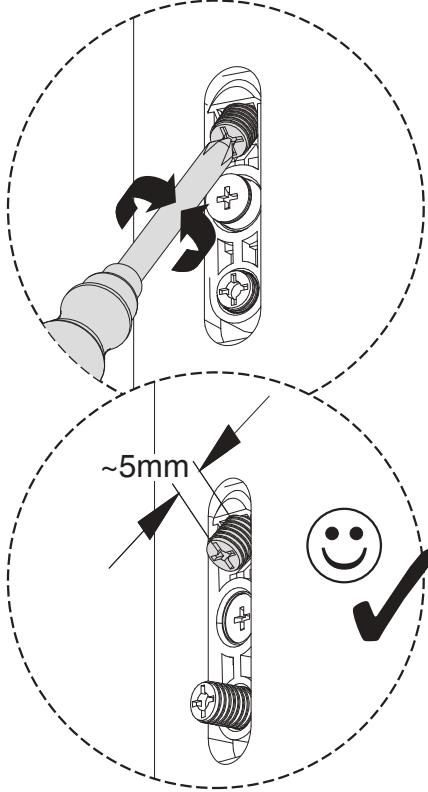

Die untere Sicherungsschraube soweit wie möglich herausdrehen

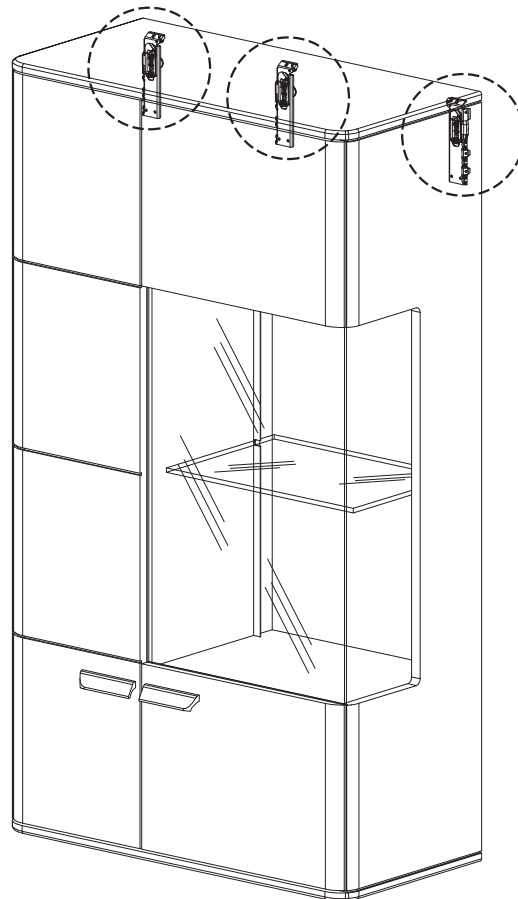
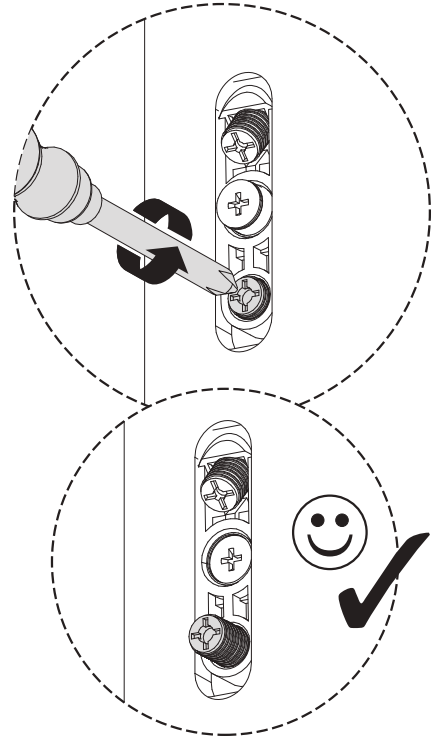

Keinen Akkuschauber verwenden!



Die mittlere Schraube ganz reindreihen

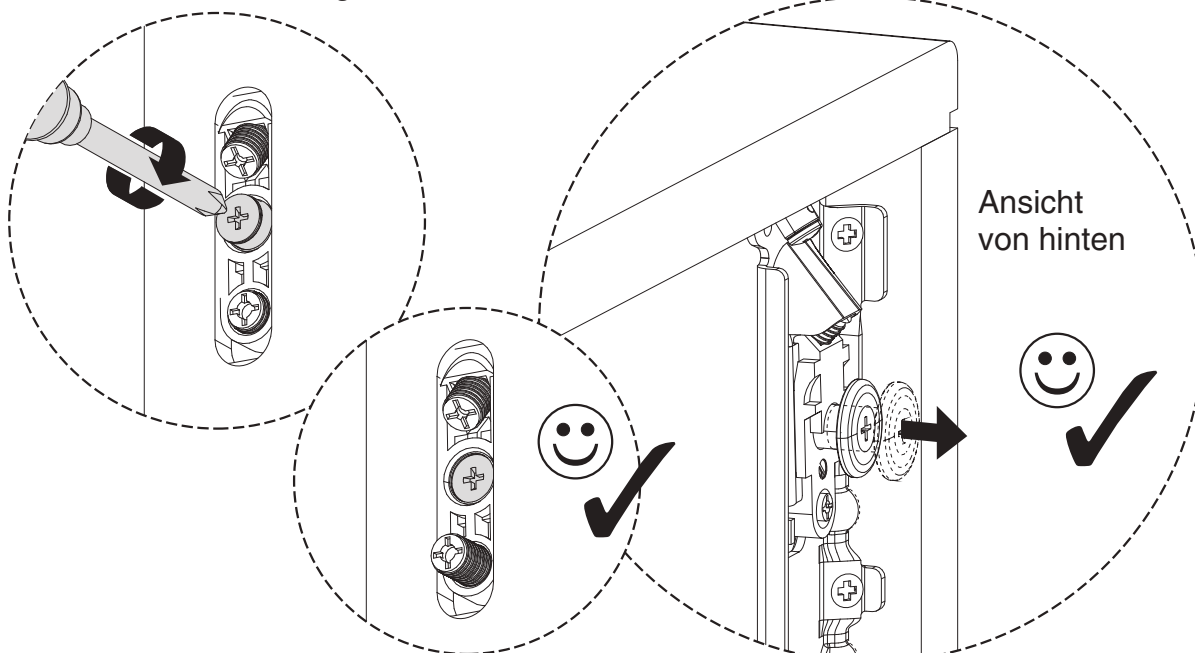

# WANDMONTAGE HÄNGEELEMENTE

**7** Den Hängeschrank einhängen und ausrichten

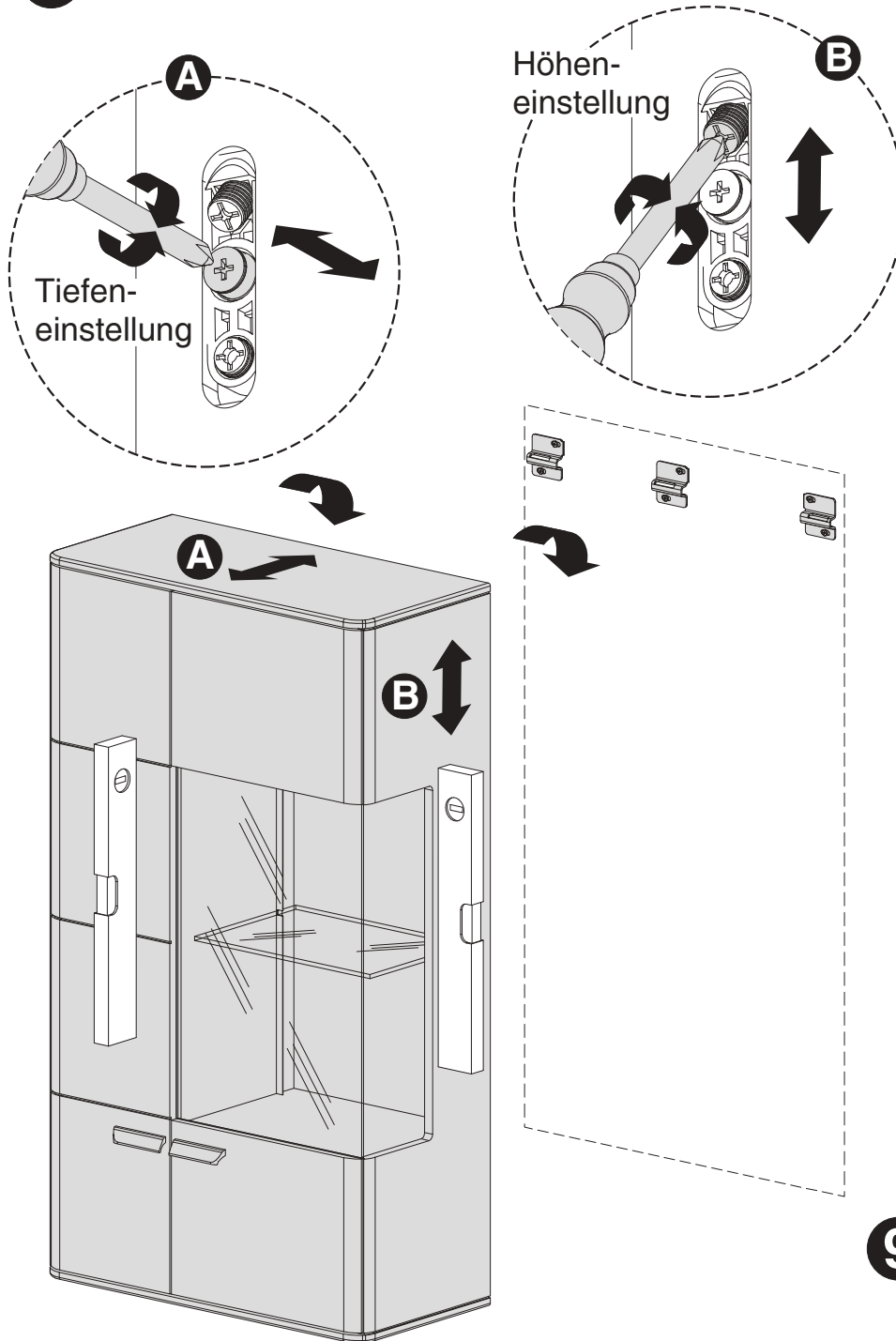

Keinen Akkuschauber verwenden!

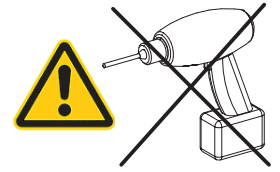

Ansicht von hinten

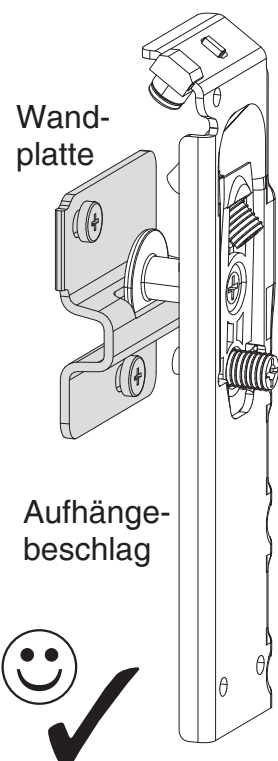

**9** Die Abdeckkappen eindrücken

**8** Die Sicherungsschraube wieder eindrehen

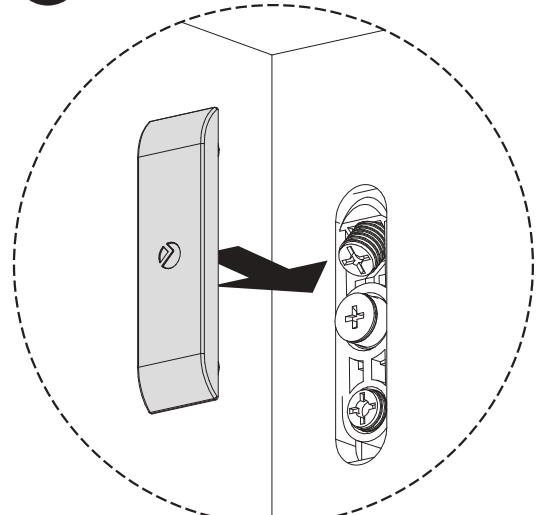
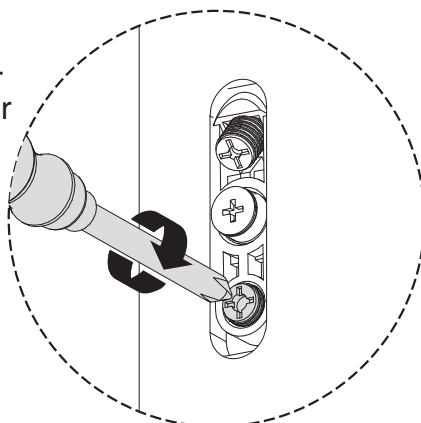

# WANDMONTAGE AUFSATZ-PANEELREGALE

Das mitgelieferte Wandbefestigungsmaterial ist ausschließlich für festes/ massives Mauerwerk geeignet. Bei anderen Wandbeschaffenheiten (z.B. Leichtbauwände) unbedingt sachgerechte Befestigungsmittel verwenden!

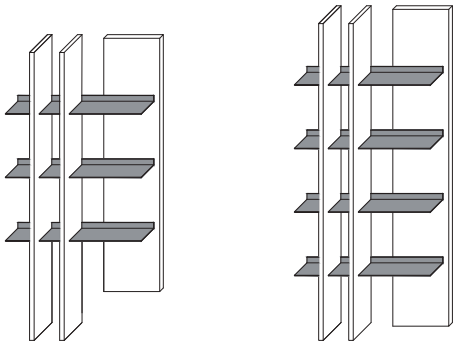

Wandhaken

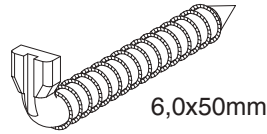

Teile-Nr. 000EBS550

Wanddübel

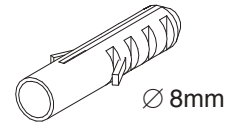

Teile-Nr. 000EBS524

- 1 8473 / 8474:** Ermitteln Sie die Höhe, auf der das Aufsatz-Paneelregal an die Wand montiert werden soll.

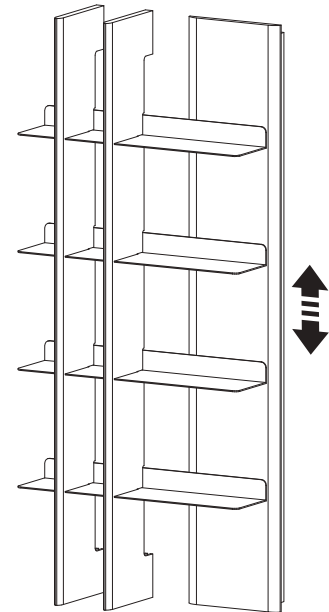

- 1 8373 / 8374:** Montieren Sie zuerst das (Hänge-)Lowboard, auf dem das Aufsatz-Paneelregal gesetzt wird und richten dieses aus. Montage siehe Seiten 16 - 19.

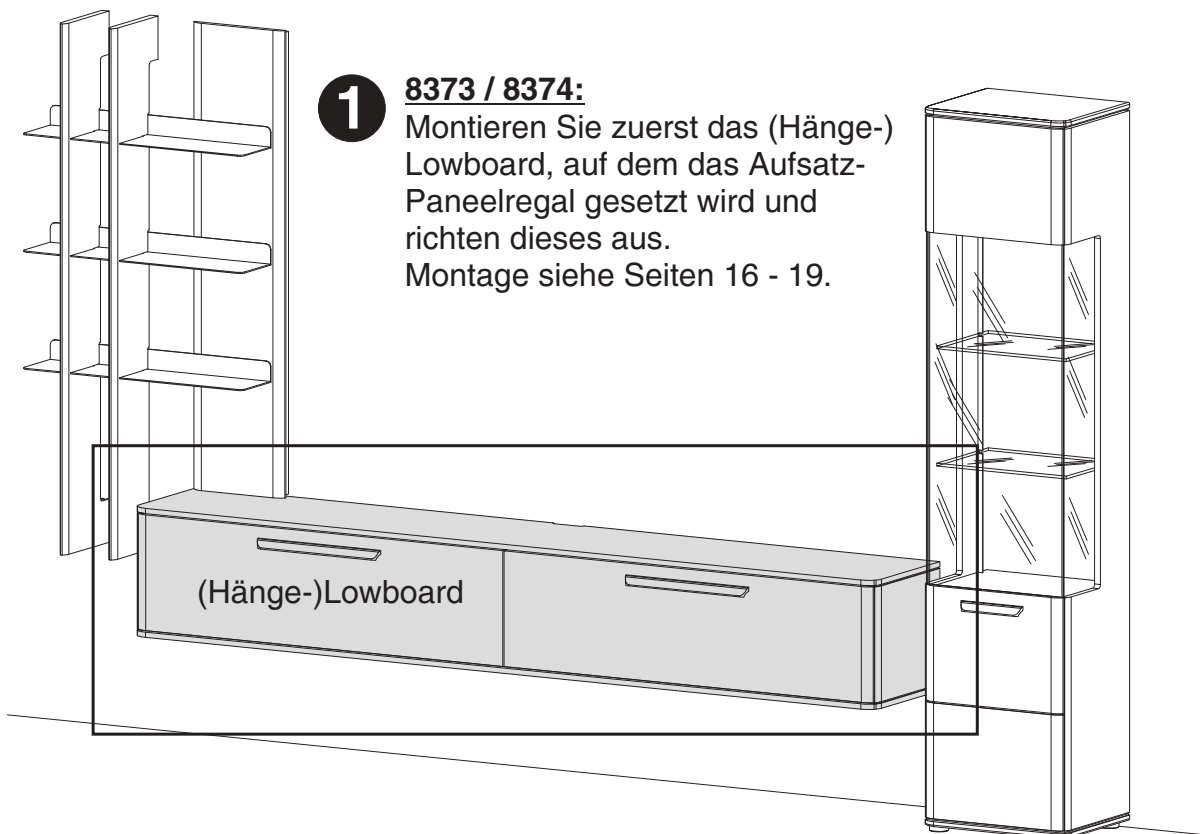

# WANDMONTAGE AUFSATZ-PANEELREGALE

- 2** Die Maße für die zu bohrenden Löcher an der Wand anzeichnen

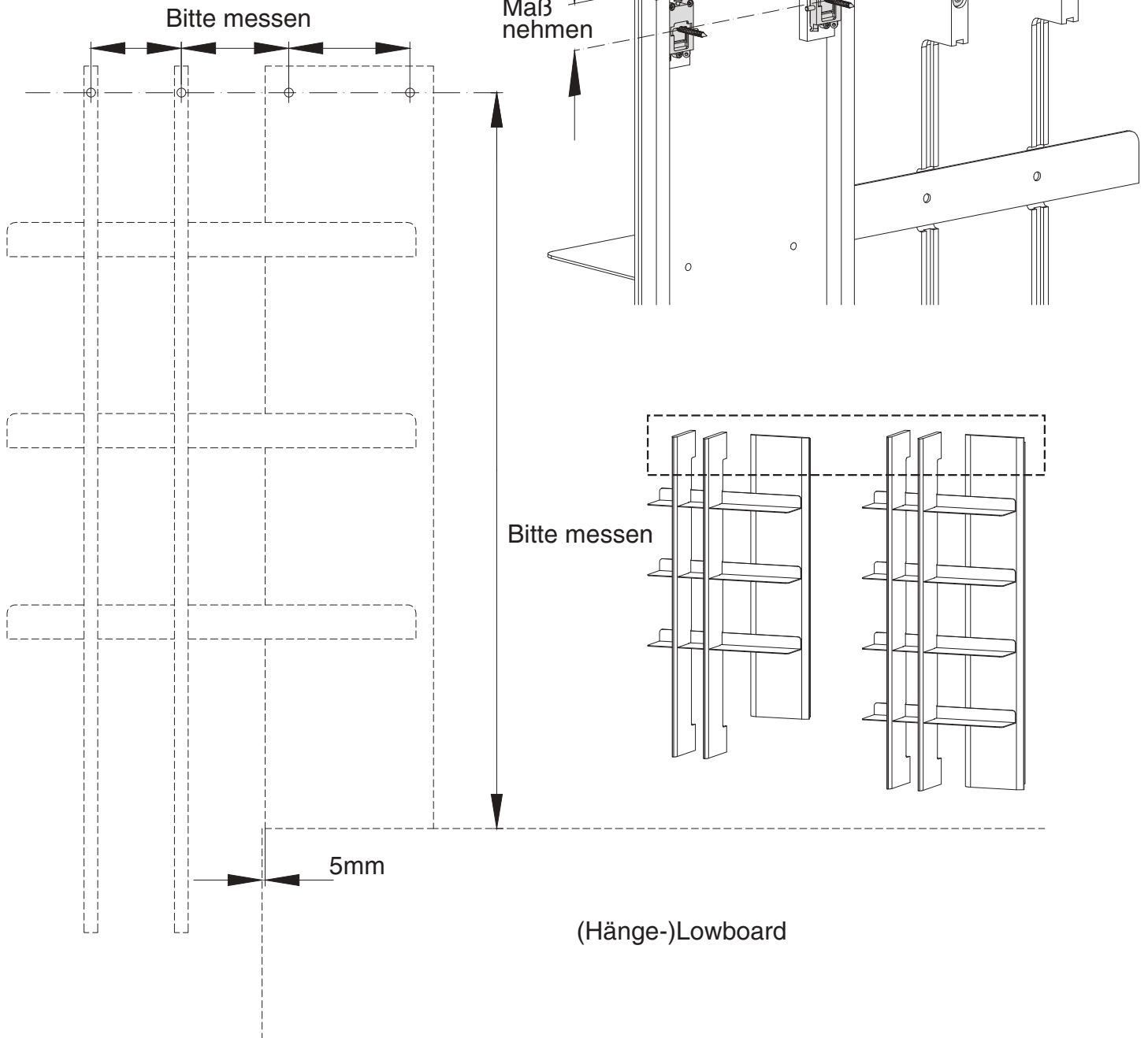

- 3** Die Schraubhaken an die Wand montieren

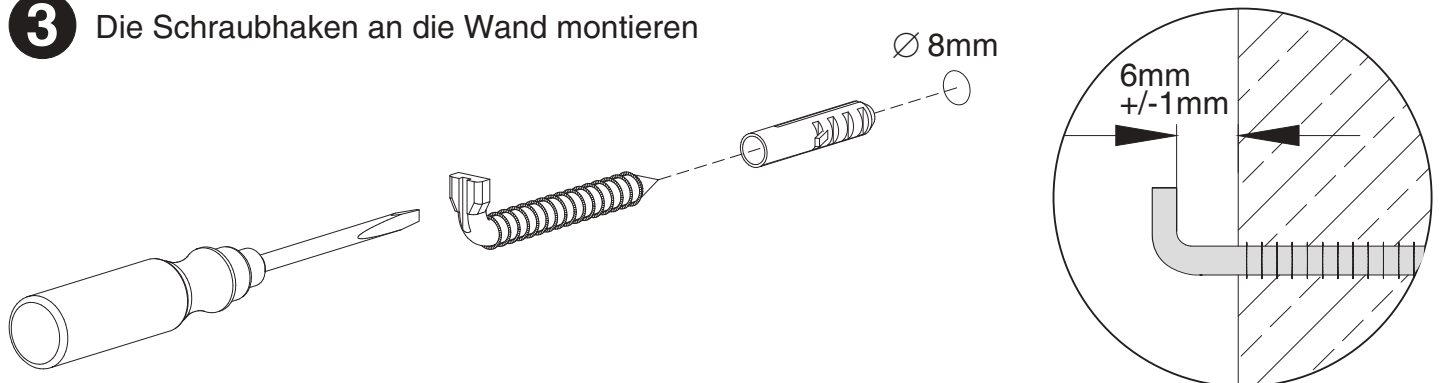

# WANDMONTAGE AUFSATZ-PANEELREGALE

## 4 Das Aufsatz-Paneelregal einhängen und ausrichten

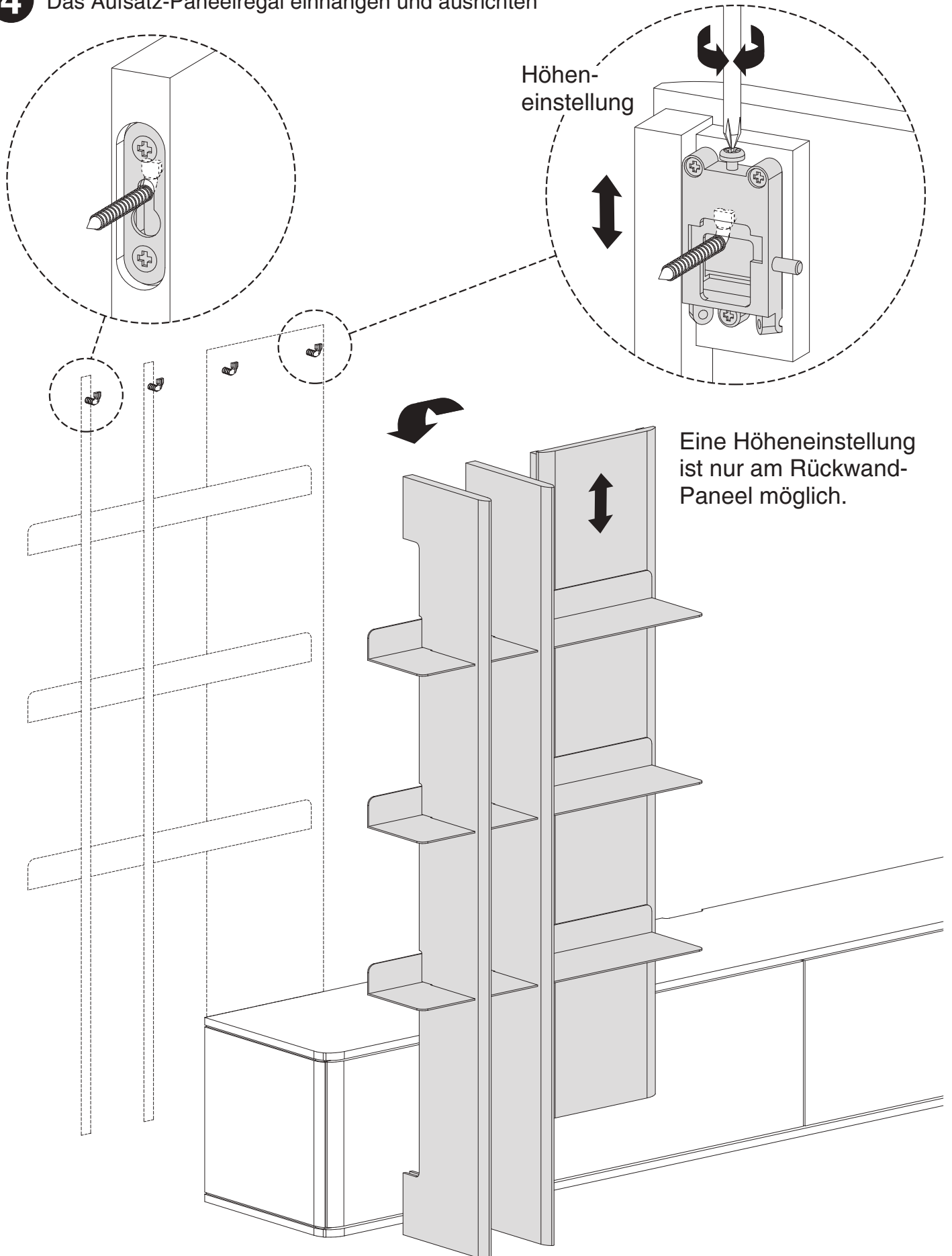

# EINLEGEBÖDEN

Bodenträger

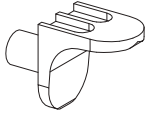

Teile-Nr. 90EBB908

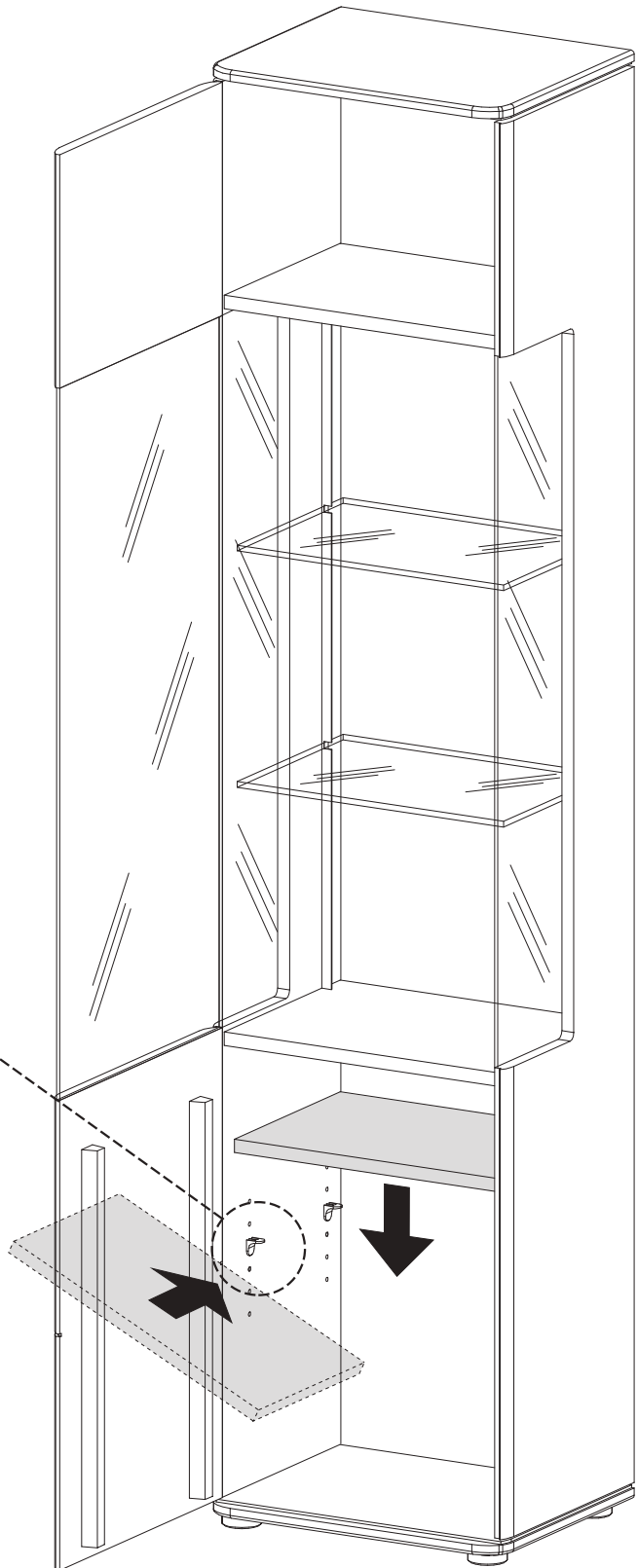
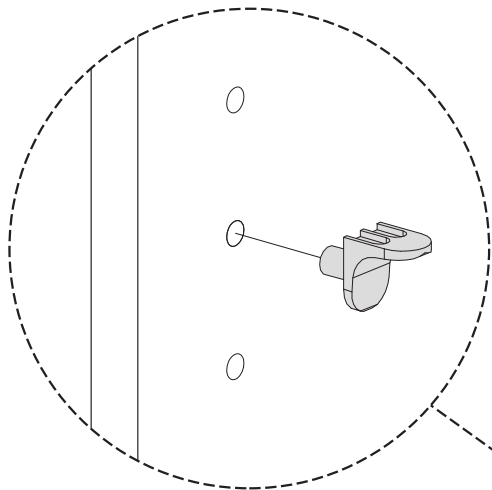

# TÜREN EINSTELLEN

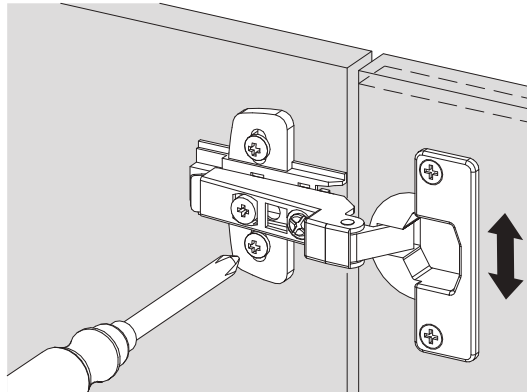
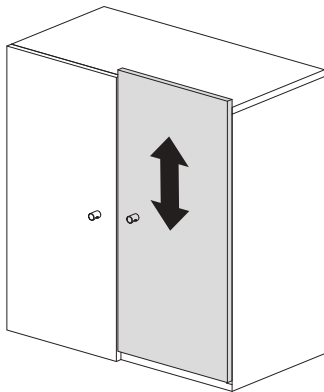

Keinen Akkuschauber verwenden!

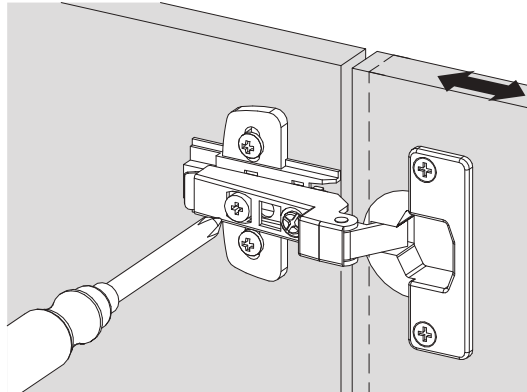
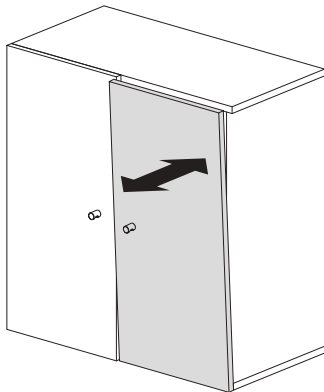
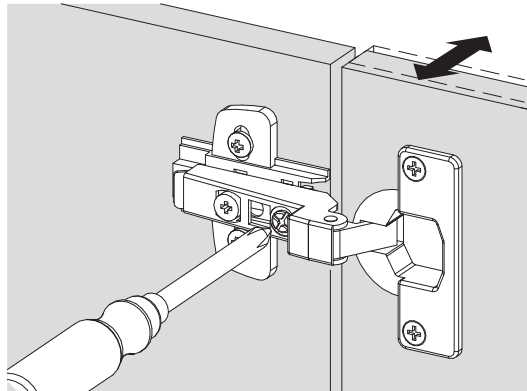
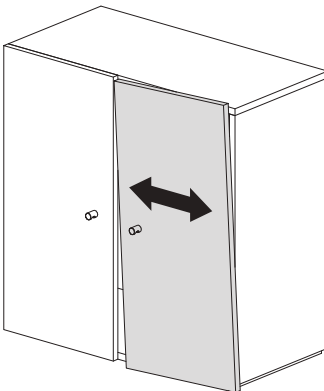

Tür ausbauen

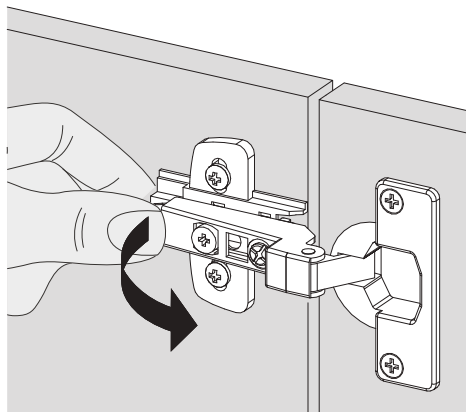
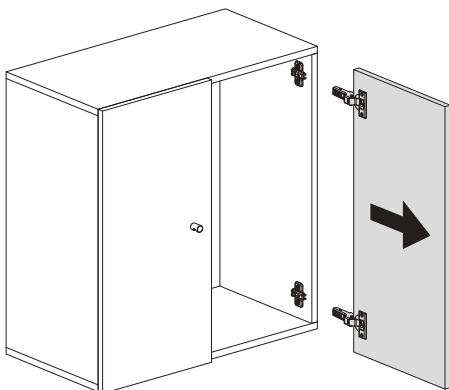

Tür einbauen

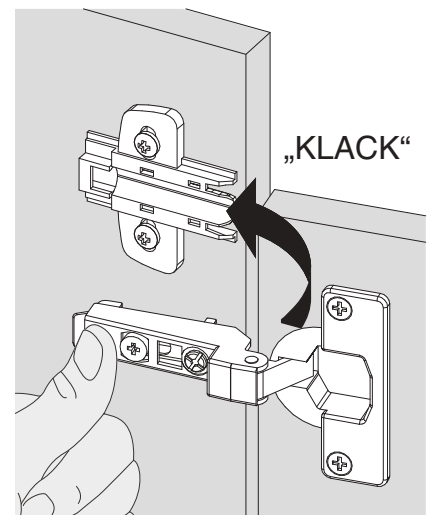

# KLAPPEN EINSTELLEN

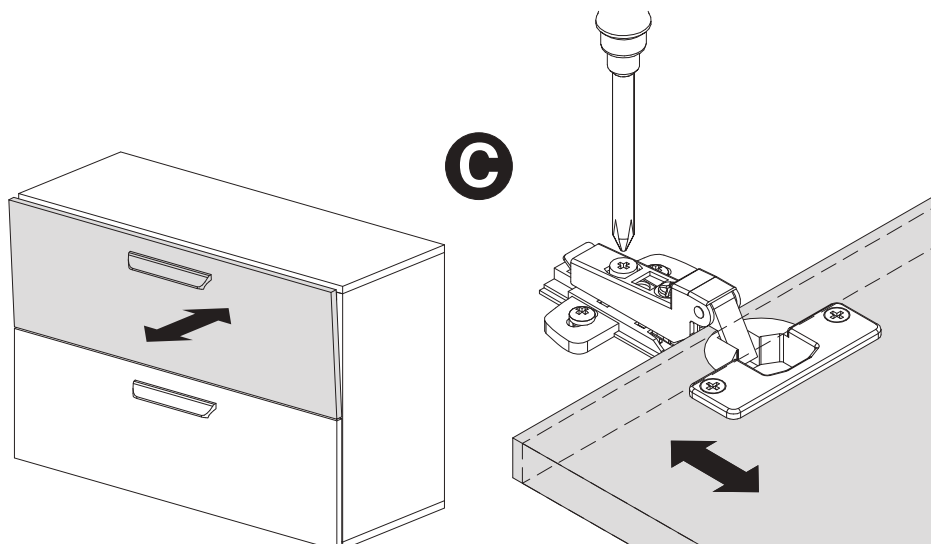
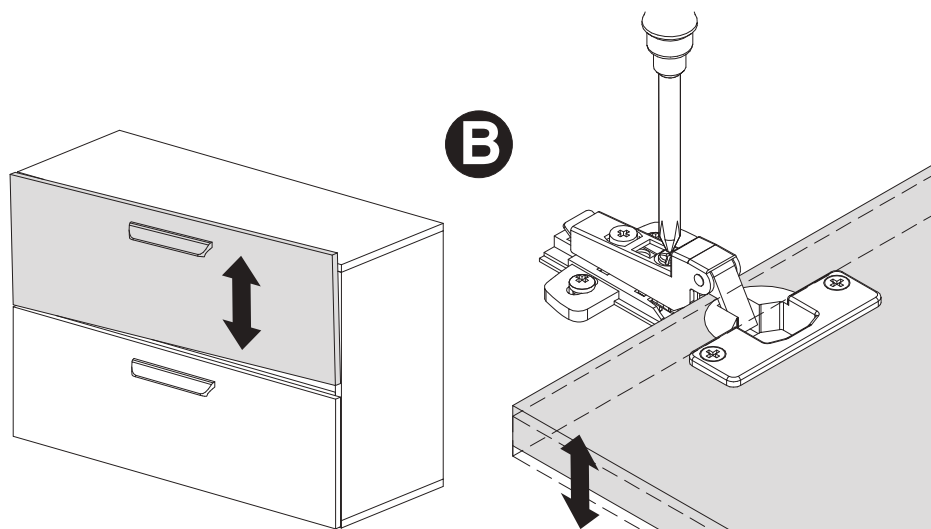
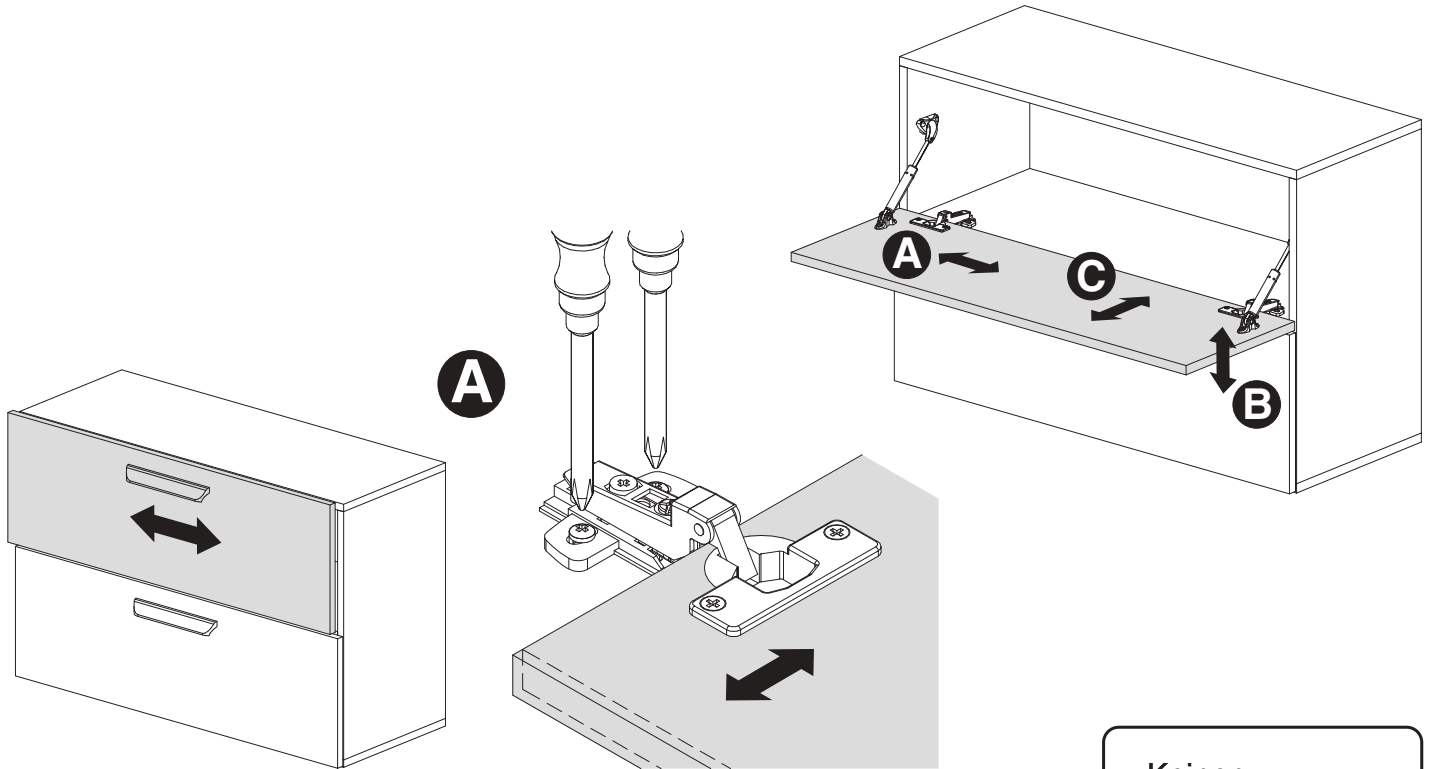

Keinen  
Akkuschrauber  
verwenden!

A warning box containing the text "Keinen Akkuschrauber verwenden!" (Do not use a cordless screwdriver!) and a yellow warning triangle with an exclamation mark. To the right of the triangle is a crossed-out icon of a cordless power drill.

# SCHUBKASTEN EINSTELLEN

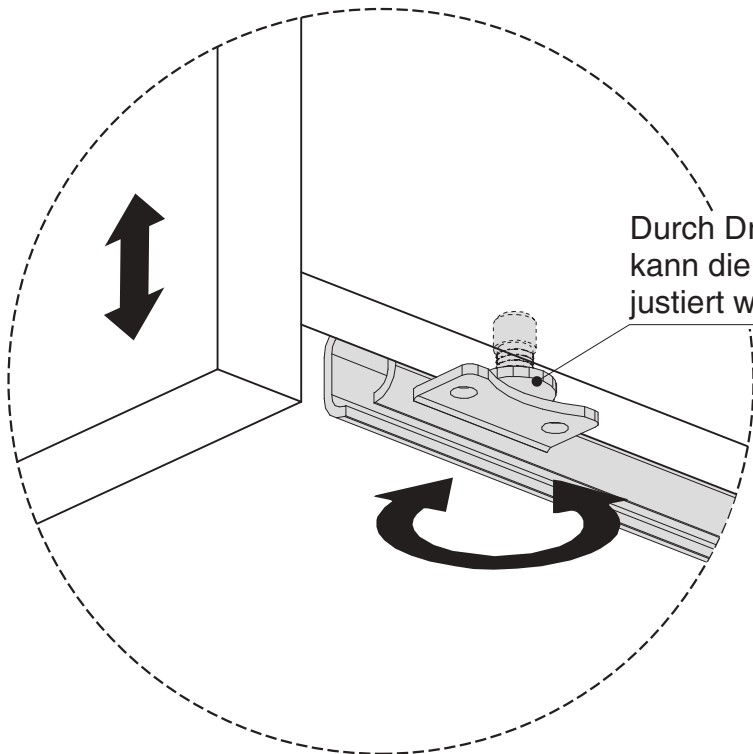
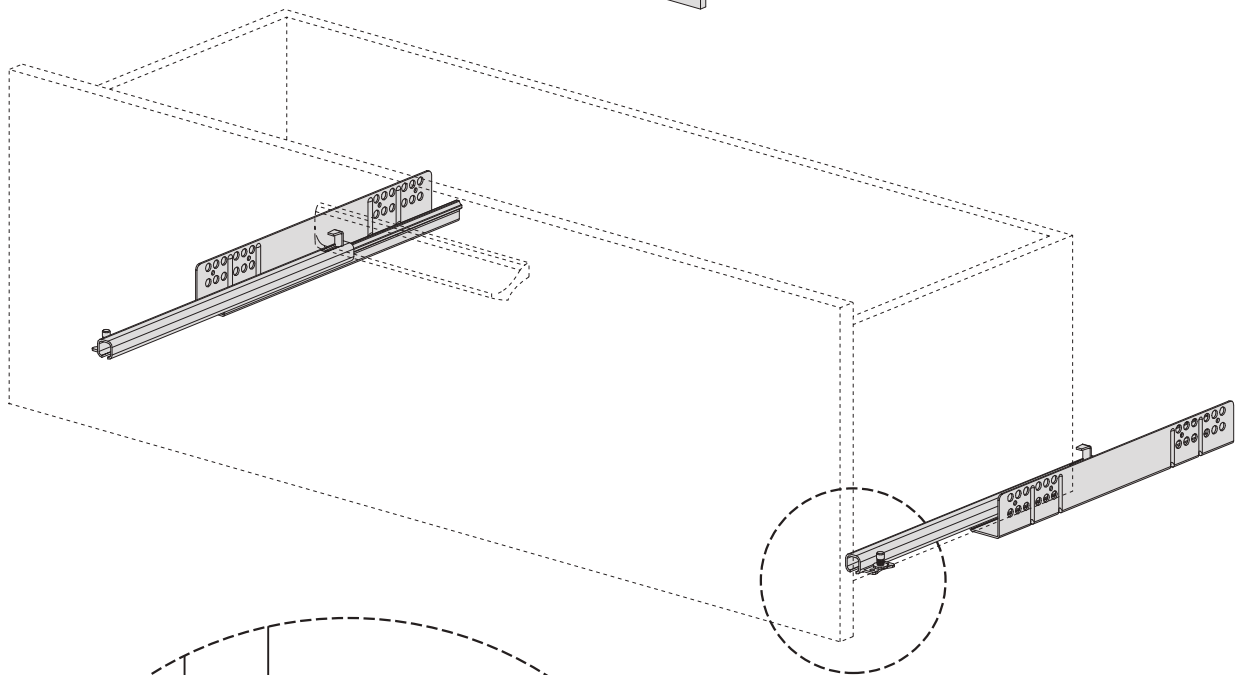
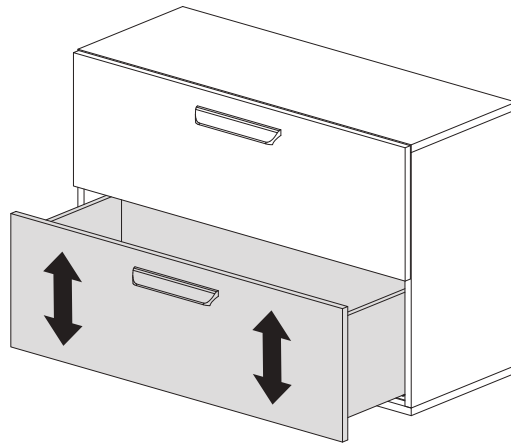

Durch Drehen dieses Rädchens  
kann die Höhe des Schubkastens  
justiert werden





Montageanleitung verbleibt beim Kunden. Bitte aufbewahren!

Tel. +49 (0)5241 5044-0 | Fax +49 (0)5241 5044-366

SZ Wöstmann Schlafräumsysteme GmbH  
Kolbeplatz 10 | D-33330 Gütersloh | Internet: [www.woestmann.info](http://www.woestmann.info) | [info@woestmann.info](mailto:info@woestmann.info)

Bei Maßen sind Irrtümer vorbehalten. | Technische Änderungen vorbehalten.